

CARACTERISTIQUES TECHNIQUES DU RECEPTEUR RT485-Elα+

- **Tension d'alimentation** : 12v à 24v CA/CC
- **Consommation** : Min.30mA - Max.130mA
- **Température de fonctionnement**: - 30°C à+ 50°C
- **Étanchéité** : IP65
- Mémoire non volatile EEPROM
- Auto- protection
- 2 sorties à relais de 5A, NA/NC
- Configuration de sortie programmable en Marche/Arrêt ou en impulsif de 1 à 240 secondes
- Sélecteur manuel de canaux 1 à 4
- 1 témoin lumineux de réception radio (rouge)
- 1 témoin lumineux de programmation ou de communication (jaune)

- Entrée (BP) bouton poussoir pour SORTIE 1 ou détecteur de présence en mode antipass-sortie (AO),
- Entrée (G) universelle N°1 ou détection porte, en mode protection
- **Sécurité** : après 32 erreurs, RT-485 se bloque et le témoin jaune clignote pendant 30 secondes.
- **Inviolabilité**: 1 possibilité sur plus de 4 000 millions de télécommandes différentes
- **Fréquence** : 433,92 MHz
- **Portée maximale de réception en champ libre** : 50 m,
- Possibilité de raccorder une antenne extérieure de 50 ohms aux bornes ANT
- **BUS RS 485** :
 - Longueur maximum de câble : 1 km
 - Nombre maximum de périphériques sur le même bus : 31

RACCORDEMENT

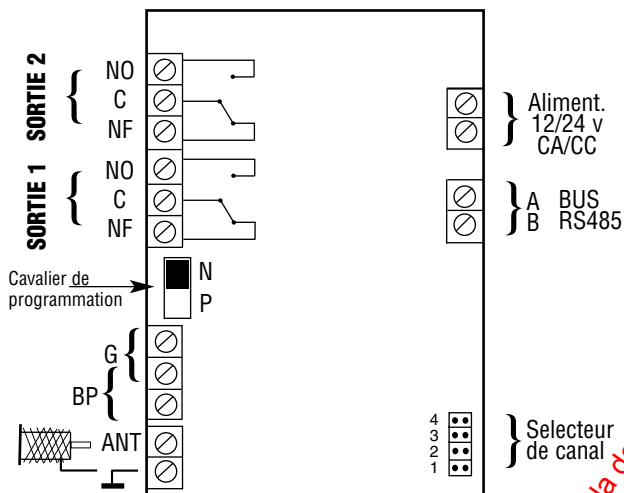

- Position HAUTE : N
 Marche normal du récepteur
- Position BASSE : P
 Permet d'accéder à la programmation
- SORTIE D'USINE** : position N

RACCORDEMENT D'UNE GÂCHE ÉLECTRIQUE

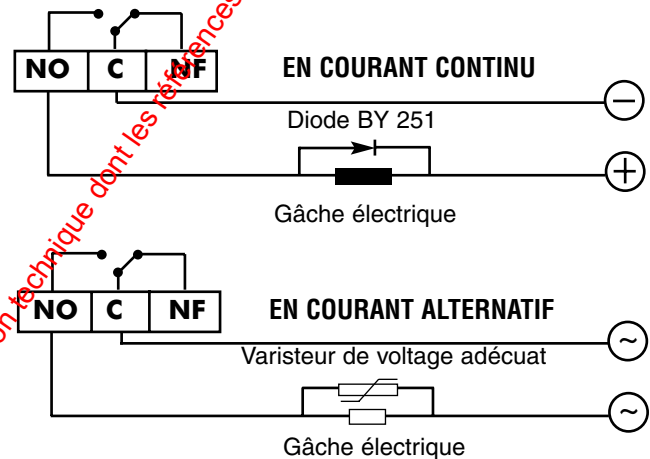

IMPORTANT !

- Le N° de canal indique le N° de touche de la télécommande.
- On doit appuyer sur la touche de la télécommande durant le temps nécessaire pour permettre une bonne réception (0,5 secondes)
- Pour appuyer à nouveau, attendre au moins 0,5 secondes.

PROGRAMMATION DU PÉRIPHÉRIQUE

- 1) Placer le cavalier de programmation sur la position basse P,
- 2) Placer le cavalier de programmation sur la position haute N,
Le témoin lumineux jaune s'allume.

- 3) Programmer depuis la centrale les paramètres de fonctionnement du récepteur.
NOTE : Vous disposez de 4 minutes maximum pour le faire. A la fin, le témoin lumineux jaune s'éteint.

RACCORDEMENT AU BUS RS 485

31 périphériques maximum

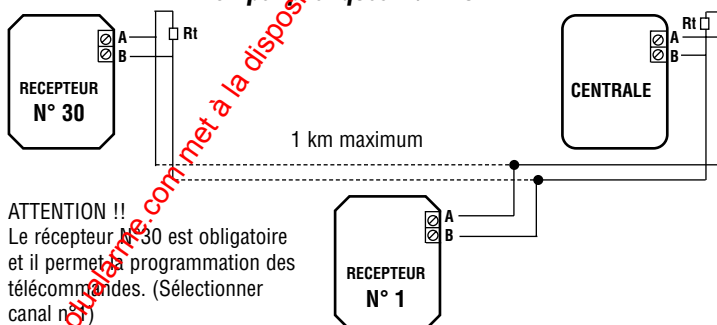

ATTENTION !!
Le récepteur N° 30 est obligatoire et il permet la programmation des télécommandes. (Sélectionner canal n°)

INSTALLATION

Veillez à ce que le périphérique le plus éloigné ne reçoive jamais une tension inférieure à 12v. Pour cela, prenez quelques précautions :

- Soit** : vous choisissez un câble de section adéquat,
- Soit** : vous compensez les chutes de tension par une alimentation bien supérieure à 12v
- Soit** : vous alimentez les périphériques sur place.

NOTE: Un récepteur ne peut fonctionner que s'il a été programmé, de plus, il peut perturber l'installation.
 2 flashs jaunes => télécommande acceptée
 1 flash jaune immédiat => télécommande refusée
 Plus de 2 flashs jaunes retardés 3 s => erreur de communication