

703R

Emetteur quatre canaux



Guide d'installation et de programmation

Sommaire

1. INTRODUCTION	3
2. CARACTERISTIQUES TECHNIQUES	4
Spécifications	4
Disposition physique	5
Entrées	6
Connecteurs.....	6
Alimentation	6
Autoprotection	6
Sorties.....	7
Commandes et affichages.....	8
Equipements compatibles	8
3. INSTALLATION	9
Planification.....	9
Généralités	9
Localisation de l'émetteur	9
Précautions liées à l'électricité statique.....	10
Installation du boîtier.....	10
Installation de l'antenne	11
Connexions	11
4. PROGRAMMATION	13
Commandes de programmation.....	13
Accès au mode de Programmation	14
Sortie du mode de Programmation	14
Structure du menu	15
Modes	16
1 – Intermittent	17
2 – Permanent (Normalement Fermé)	18
3 – Permanent (Normalement Ouvert).....	18
4 – Deux Zones (Normalement Fermées)	18
5 – Deux Zones (Normalement Ouvertes).....	18
6 – Centrale d'alarme.....	19
7 – Volet roulant	21
8 – Détecteur de choc	23
Type de connexion d'entrée	25
Apprentissage des récepteurs	25
Supervision	27
Signalisation de perte d'alimentation extérieure.....	28

1. INTRODUCTION

Le 703EUR-00 est un émetteur autonome multi-fonctions programmable conçu pour être utilisé conjointement aux récepteurs radio 768r/769r et 762r ou avec les modules d'extension radio 9955 et 9960 de Scantronic. Le 703r fonctionne à l'aide de piles alcalines remplaçables (dont la durée de vie est approximativement de deux ans). Il peut également être alimenté à partir d'une source externe 9-15 Vcc. Dans ce dernier cas, le 703r utilise les piles dont il est pourvu comme alimentation de secours.

Le 703r fonctionne sur la fréquence 868,6625 MHz. Il peut être employé soit comme émetteur d'alarme 1, 2 ou 4 canaux, soit comme système d'alarme. Avec son antenne interne, le 703r offre une couverture de 2 Km (en terrain dégagé) mais il est possible de l'équiper de divers modèles d'antenne externe.

2. CARACTERISTIQUES TECHNIQUES

SPECIFICATIONS

Canaux	1, 2 ou 4
Affichage	2 afficheurs LED (7 segments) Visible lorsque le boîtier est ouvert.
Conformité	Ce produit a été testé et est conforme aux exigences des normes européennes EN 50081-1 et EN 50082-1.
Section radio	Fréquence de fonctionnement 868,6625 MHz sur bande passante 20 kHz. Produit testé et conforme aux exigences des normes européennes I-ETS 300 220 et I-ETS 300 339 (en cours de rédaction).
Couverture	Jusqu'à 2000 mètres en zone dégagée.
Alimentation	Courant de repos 15 mA. 12 V
Piles	2 piles alcalines 1,5 V de type AA
Dimensions	152 (h) x 104 (l) x 30 (p) mm.
Poids	0,206 kg (piles non comprises)

DISPOSITION PHYSIQUE

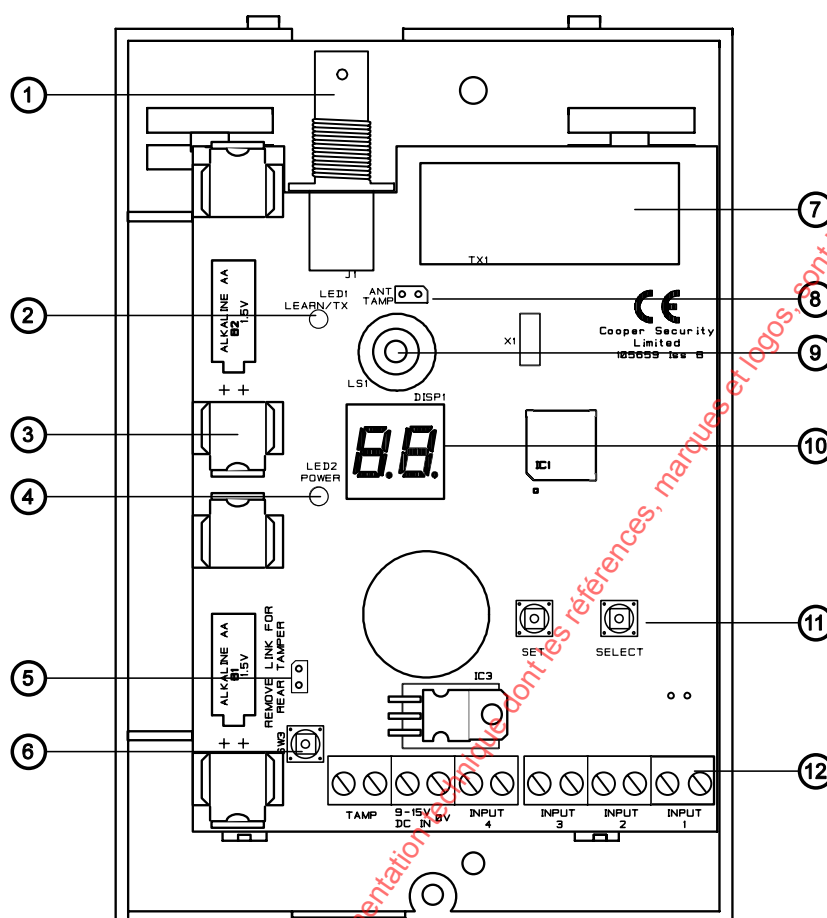

- | | | | |
|---|---|----|-----------------------------------|
| 1 | Connecteur BNC (antenne) | 7 | Module émetteur |
| 2 | LED d'apprentissage | 8 | Cavalier d'autoprotection antenne |
| 3 | Support piles | 9 | Buzzer |
| 4 | LED d'alimentation | 10 | Afficheur |
| 5 | Cavalier d'autoprotection à l'arrachage | 11 | Commutateurs de programmation |
| 6 | Contact d'autoprotection | 12 | Connecteurs principaux |

Figure 1. 703r

La figure 1 ci-dessus présente un émetteur 703r au capot ouvert et montre l'emplacement de ses principaux composants. Fermé, le boîtier a les dimensions suivantes : 104 (l) x 152 (h) x 30 (p) mm. La partie inférieure du circuit imprimé est occupée par diverses bornes d'entrée. Juste au-dessus, deux boutons-poussoirs et deux

afficheurs LED à 7 segments permettent de programmer l'appareil. La partie gauche de la carte loge un connecteur BNC destiné à l'installation d'une antenne.

Des trous et des prédécoupes de fixation moulés dans l'embase du boîtier permettent de monter l'émetteur sur la plupart des surfaces. Le capot est prévu pour accepter l'installation d'un contact à clé.

ENTREES

Connecteurs

Le 703r dispose de quatre jeux de connecteurs d'entrée (voir la référence 12 de la figure 1). Chaque jeu de deux connecteurs comprend une entrée et une masse (Gnd).

Alimentation

Le 703r fonctionne soit à l'aide de deux piles alcalines 1,5 V internes de type AA, soit via une source d'alimentation 9-15 Vcc externe. Les bornes disponibles pour le raccordement de cette dernière sont situées sur le connecteur principal.

Lorsqu'il est alimenté par une source externe, les piles servent d'alimentation de secours.

Autoprotection

L'angle inférieur gauche du circuit imprimé accueille le contact d'autoprotection du capot. Le raccordement de ce contact s'effectue sur le bornier à vis situé sur la gauche du connecteur principal. Il est possible de raccorder cette sortie

à l'équipement ou à l'un des connecteurs d'entrée. Ce contact s'ouvre à chaque ouverture du capot et se ferme en même temps que ce dernier.

Il est à noter également la présence d'un contact d'autoprotection monté à l'arrière du circuit imprimé. Pour utiliser ce contact d'autoprotection à l'arrachage ainsi que le contact d'autoprotection à l'ouverture, supprimer le strap indiqué par la référence 5 de la figure 1.

De plus, sous réserve qu'une antenne adaptée ait été préalablement montée, le 703r est capable de détecter si cette dernière a été coupée. Retirer le cavalier des broches d'autoprotection de l'antenne (élément 8 de la figure 1) pour **activer** cette fonction.

SORTIES

Le connecteur BNC situé dans la partie supérieure de la carte est un connecteur d'antenne Scantronic standard.

La LED verte Power s'allume lorsqu'une tension continue externe est présente. Elle s'éteint dès lors que l'alimentation de l'appareil est assurée par les piles.

Sur la droite de la pile, une LED rouge indique que l'émetteur est en cours de transmission. Cette LED, visible de l'extérieur via une "fenêtre" présente sur le capot, peut être utilisée pour faire l'apprentissage de l'identité de l'émetteur aux récepteurs dotés de fonctions d'apprentissage

infrarouge. Le fonctionnement de cette LED peut être activé ou désactivé lors de la programmation.

Le 703r est pourvu d'un buzzer interne délivrant une tonalité de confirmation utile lors de la programmation.

COMMANDES ET AFFICHAGES

Le circuit imprimé dispose de deux afficheurs LED et de deux boutons-poussoirs servant à la programmation et à la supervision du processus d'apprentissage de l'émetteur. Se reporter au Chapitre 4 pour plus de détails à ce propos.

EQUIPEMENTS COMPATIBLES

Les équipements Scantronic indiqués ci-dessous sont compatibles avec le 703r :

762rEUR-00	Récepteur deux canaux
768rEUR-00	Récepteur huit canaux
769rEUR-00	
790rEUR-00	Mesureur de champ radio
792rEUR-00	Antenne en acier inoxydable ¼ d'onde
794rEUR-00	Antenne ½ d'onde fournie avec 3 mètres de câble coaxial
9955EUR-50	Module d'extension radio 9x5x
9960EUR-08	Module d'extension radio 9x5x (8 zones)
9960EUR-16	Module d'extension radio 9x5x (16 zones)

Remarque : ne pas utiliser un autre modèle d'antenne que ceux cités ci-dessus. Dans le cas contraire, le 703r peut ne plus être conforme aux normes pour lesquelles il a été testé et approuvé. Opter pour l'antenne réf. 794rEUR-00 pour garantir la conformité de l'émetteur à la norme EN.

3. INSTALLATION

PLANIFICATION

Généralités

En premier lieu, il est nécessaire de procéder à une étude / évaluation du site d'installation.

Il est également nécessaire de déterminer l'emplacement des équipements afin de garantir leur communication optimale avec les récepteurs. A cette fin, il peut être utile d'effectuer des mesures d'intensité du signal à l'aide du mesureur de champ portable Scantronic 790. L'émetteur 703r intègre d'ailleurs une fonctionnalité de transmission de ce type de test.

Localisation de l'émetteur

L'émetteur 703r doit être installé :

Dans une zone protégée.

Aussi haut que possible. S'assurer cependant que le récepteur est installé au même niveau que l'émetteur.

L'émetteur 703r ne doit PAS être installé :

Dans des zones d'entrée / sortie ou à l'extérieur de la zone de couverture du système d'alarme.

A proximité ou sur de grandes structures métalliques.

A moins de 2 mètres de câbles secteur ou de tuyauteries métalliques d'arrivée d'eau / de gaz.

A moins de deux mètres du sol (idéalement).

A l'intérieur de boîtiers en acier.

A côté d'appareils électroniques, notamment

d'ordinateurs, de photocopieurs ou d'autres appareils radio, de lignes de données CAT 5 ou d'équipements industriels alimentés par la tension secteur.

PRECAUTIONS LIEES A L'ELECTRICITE STATIQUE

Comme bien d'autres appareils électroniques, des composants du 703r sont sensibles à l'électricité statique. Il est donc nécessaire d'éviter autant que possible de manipuler le circuit imprimé. Si cela ne peut être évité, prendre les précautions nécessaires contre tout éventuel dommage pouvant être généré par l'électricité statique.

INSTALLATION DU BOITIER

Fixer le boîtier au mur en se servant des trous illustrés sur la figure 2 ci-dessous. Placer la plaque d'écartement en suivant les indications du schéma, de sorte que le contact arrière d'autoprotection à l'arrachement puisse fonctionner correctement. Ne pas trop serrer les vis.

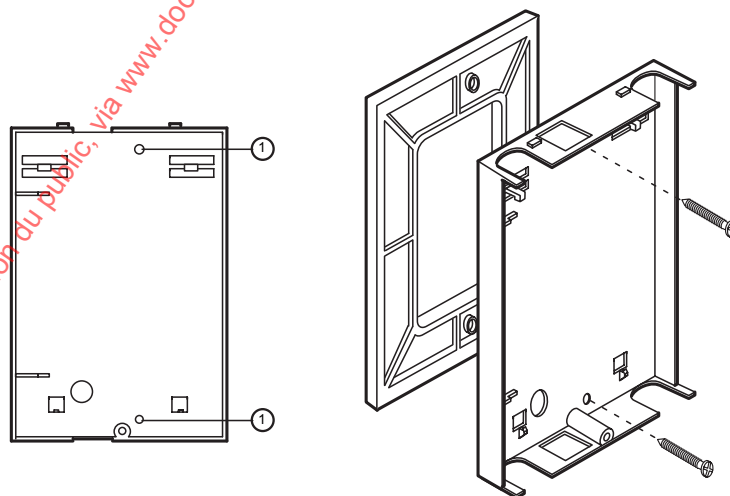

1. Trous de fixation

Figure 2. Positions des trous de fixation

INSTALLATION DE L'ANTENNE

Le 703r peut être doté de l'une des deux antennes dont les références sont données au paragraphe "Equipements compatibles", page 8. Monter l'antenne sur le connecteur BNC situé dans la partie supérieure du boîtier.

CONNEXIONS

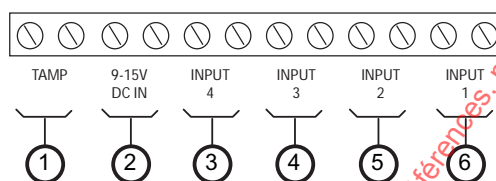

1	Autoprotection	2	Entrée tension continue
3	Entrée 4	4	Entrée 3
5	Entrée 2	6	Entrée 1

Figure 3. Connecteur principal du circuit imprimé.

Il est possible de raccorder des détecteurs sur les entrées à l'aide soit de boucles normalement fermées à 4 conducteurs, soit de résistances de fin de ligne (voir les figures 4 et 5). Utiliser la commande IP pour effectuer la programmation requise (se reporter à la page 25).

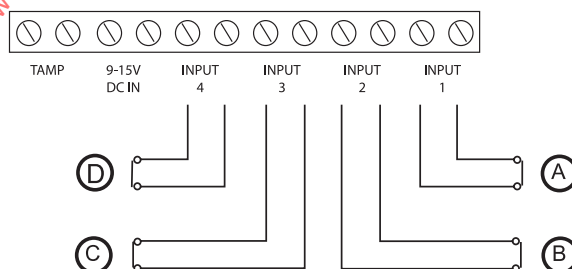

A	Circuit d'alarme 1	B	Circuit d'autoprotection 1
C	Circuit d'alarme 2	D	Circuit d'autoprotection 2

Figure 4. Raccordement de boucles NF à 4 conducteurs

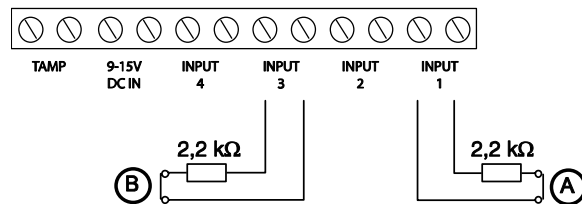

Figure 5. Raccordement de résistances de fin de ligne

A Circuit d'alarme 1

B Circuit d'alarme 2

4. PROGRAMMATION

Pour pouvoir utiliser le 703r, il est préalablement nécessaire de le programmer. Cette étape implique d'abord l'attribution d'un mode de fonctionnement spécifique, puis "l'apprentissage" par le récepteur de l'identité de l'émetteur (ces deux opérations devant être exécutées dans cet ordre). Ce chapitre explique la procédure à suivre.

COMMANDES DE PROGRAMMATION

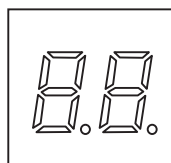

SET



SELECT

Figure 6. Commandes et affichages de programmation

Le circuit imprimé principal comporte deux afficheurs LED ainsi que deux boutons servant de commandes de programmation. L'interface utilisateur fournit un menu de sept commandes, chacune apparaissant sur l'afficheur sous la forme d'un code à deux lettres (voir le paragraphe "Structure du menu" page 15). Une fois en mode de programmation, il est possible de sélectionner la commande souhaitée en pressant autant de fois que nécessaire la touche Select. Il suffit ensuite de presser la touche Set pour confirmer la sélection de la commande ainsi sélectionnée. Il est alors possible de sélectionner les options propres à

chacune des commandes en pressant la touche Select pour désigner une option puis la touche Set pour valider le choix effectué.

ACCES AU MODE DE PROGRAMMATION

Procéder comme suit pour accéder au mode de programmation pour la première fois (lors de l'installation d'un nouvel équipement) :

1. Insérer les piles ou raccorder l'appareil à une source d'alimentation continue externe (voir la figure 3). L'affichage indique : --
2. Presser la touche Select et la maintenir enfoncée. L'affichage indique : C
3. Relâcher la touche Select.
La première commande du menu apparaît alors sur l'affichage : oP
S'il est nécessaire d'accéder au mode de programmation alors que l'émetteur est en cours de fonctionnement, il suffit d'ouvrir le boîtier. Si l'émetteur est raccordé à une centrale d'alarme, il se peut qu'une alarme d'autoprotection se déclenche alors. Suivre ensuite les étapes 1 à 3 décrites ci-dessus.

SORTIE DU MODE DE PROGRAMMATION

Procéder comme suit pour quitter ce mode :

1. Maintenir touche Select pressée pendant 4 secondes. L'affichage indique : r
2. Relâcher la touche Select.
L'émetteur sauvegarde les modifications apportées aux paramétrages puis revient à son mode de fonctionnement normal.

Si le capot est refermé sans que la touche Select ait été maintenue pressée pendant 4 secondes, le 703r ne reprend son mode de fonctionnement normal qu'après 60 minutes et les modifications apportées ne sont pas prises en compte.

STRUCTURE DU MENU

Sept commandes sont proposées dans un menu très simple d'utilisation. Dans celui-ci, il suffit de presser la touche Select pour passer d'une commande à l'autre. Le tableau suivant détaille les différentes commandes et leurs options.

Commande Fonction

OP	Sélection de l'un des modes n1 à n9.
IP	Type d'entrée. cc = boucle NF à 4 conducteurs. EL = résistance de fin de ligne.
SP	Envoi des messages de supervision. 04 = toutes les 4 minutes. 29 = toutes les 29 minutes.
Ln	Fonctionnement de la LED. E = activé. Le 703r transmet son identité via cette LED chaque fois qu'il effectue une transmission radio. d = désactivé. Le 703r transmet son identité par radio (non via la LED).
PF	Défaut d'alimentation. E = activé. Le 703r envoie un signal radio en cas de dysfonctionnement de la source d'alimentation externe. d = désactivé.

- rL Apprentissage du comptage d'impulsions du volet roulant (mode 7 uniquement). Sélectionner une valeur comprise entre 01 et 30.
- rS *Période d'inactivité (mode 7 uniquement). Sélectionner soit 01, soit 02 minutes.
- SS *Apprentissage du niveau de sensibilité du détecteur de choc en situation d'alarme (mode 8 uniquement). Sélectionner une valeur comprise entre 01 et 30.
- En *Paramétrage de la temporisation d'entrée en secondes (mode 6 uniquement). Sélectionner une valeur comprise entre 10 et 60 secondes, par incréments de 5 s.
- Et * Paramétrage de la temporisation de sortie en secondes (mode 6 uniquement). Sélectionner une valeur comprise entre 10 et 60 secondes, par incréments de 5 s.

** Ces fonctions ne sont disponibles que si le mode approprié a été sélectionné.*

MODES

Procéder comme suit pour programmer l'émetteur sur un mode sélectionné :

1. Placer l'émetteur en mode de programmation.

L'affichage indique :

oP

2. Presser la touche Set.

3. Presser de nouveau la touche Set de manière répétée jusqu'à ce que le numéro associé au mode souhaité apparaisse sur l'afficheur. Par exemple, pour le mode 8 l'affichage est : n8
4. Presser la touche Select. Le 703r se réinitialise alors pour adopter le nouveau mode de fonctionnement choisi (il est à noter que le 703r se réinitialise toujours lorsque son mode de fonctionnement est modifié).

Le reste de ce chapitre décrit chaque mode de fonctionnement tour à tour et donne des informations sur la programmation particulière qui est éventuellement à réaliser pour chacun.

Remarque : pour pouvoir changer le mode de fonctionnement actuel du 703r, son identité doit d'abord être effacée sur le récepteur. Effectuer ensuite le changement de mode sur l'émetteur. Puis, lorsque celui-ci fonctionne dans le nouveau mode, procéder à un nouvel apprentissage du 703r par le récepteur.

1 – Impulsionnel

Emetteur 4 canaux à entrées NO sans mémorisation. L'émetteur délivre un signal si un court-circuit sur les entrées est détecté. Ce mode peut être utilisé pour les transmissions d'alarmes panique ou conjointement aux boutons d'appel. Il ne permet pas la délivrance de signaux de rétablissement. Il est à noter que si ce mode est choisi alors que le récepteur utilisé est un 768/769r ou un 762r, le mode de fonctionnement de celui-ci doit aussi être "Impulsionnel".

2 – Permanent (Normalement Fermé)

Emetteur 4 canaux à entrées NF. L'émetteur délivre un signal lorsqu'un circuit d'entrée est ouvert. Chaque canal suit l'état de l'entrée qui lui est associée. Ce mode permet la délivrance de signaux d'alarme et de rétablissement.

3 – Permanent (Normalement Ouvert)

Emetteur 4 canaux à entrées NO. L'émetteur délivre un signal si un court-circuit sur les entrées est détecté. Chaque canal suit l'état de l'entrée qui lui est associée. Ce mode permet la délivrance de signaux d'alarme et de rétablissement.

4 – Deux Zones (Normalement Fermées)

Avec ce mode de fonctionnement, le 703r fournit 2 canaux d'alarme et 2 canaux d'autoprotection. L'émetteur délivre un signal si l'ouverture d'un circuit d'entrée est détectée. Utiliser ce mode pour raccorder 2 dispositifs d'alarme, chacun ayant un contact d'alarme et un contact d'autoprotection.

Les entrées 1 et 2 sont réservées aux raccordements d'alarme et d'autoprotection du premier dispositif, tandis que les entrées 3 et 4 permettent d'effectuer ces mêmes raccordements pour le second dispositif.

5 – Deux Zones (Normalement Ouvertes)

Il s'agit d'un émetteur deux zones à entrées NO (outre cette différence, son fonctionnement est similaire au mode 4). L'émetteur délivre un signal si un court-circuit est détecté sur les entrées.

Les entrées 1 et 2 sont réservées aux raccordements d'alarme et d'autoprotection du premier dispositif, tandis que les entrées 3 et 4 permettent d'effectuer ces mêmes raccordements pour le second dispositif.

6 – Centrale d'alarme

Avec ce mode, le 703r peut être utilisé comme système d'alarme afin de permettre la transmission de conditions d'alarme à un centre de télésurveillance distant.

Raccorder le circuit d'alarme (NF) d'un détecteur sur l'entrée 3 et son circuit d'autoprotection (NF) sur l'entrée 4. Raccorder un contact de mise en service (un contact à clé par exemple) sur l'entrée 2 (voir la figure 7 ci-après).

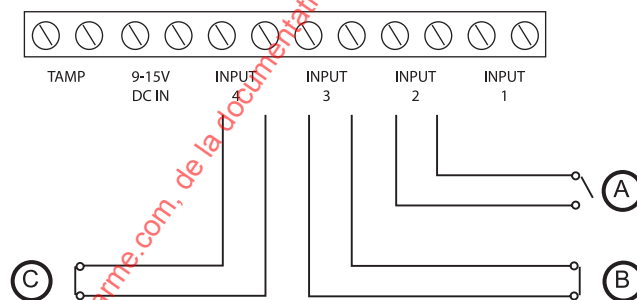

- A Contact à clé B Contact d'alarme du détecteur
C Contact d'autoprotection du détecteur

Figure 7. Mode centrale d'alarme

Tant que l'entrée 2 est fermée, l'émetteur reste désactivé et supervise l'état de l'entrée 4 tout en ignorant celui de l'entrée 3. Il envoie un signal d'autoprotection dès lors qu'il détecte une ouverture du circuit de l'entrée 4.

Il suffit que les contacts de l'entrée 2 soient fermés pour activer l'émetteur. Celui-ci lance alors

la temporisation de sortie et délivre un signal sonore spécifique via le buzzer interne dont il est pourvu. Une fois cette temporisation expirée, le signal sonore s'arrête et l'émetteur est activé.

Lorsqu'il est activé, l'émetteur supervise l'état des entrées 3 et 4. Si le détecteur ouvre le circuit de l'entrée 4, l'émetteur transmet un signal d'autoprotection. Si c'est le circuit de l'entrée 3 qui est ouvert, l'émetteur lance la temporisation d'entrée et délivre un signal sonore spécifique via le buzzer interne dont il est pourvu. Si le contact raccordé à l'entrée 2 est refermé avant la fin de la temporisation d'entrée, l'émetteur est désactivé. En revanche, si l'entrée 2 est toujours ouverte à la fin de cette temporisation, l'émetteur envoie un signal d'alarme. Une fois la transmission terminée, le 703r réarme l'entrée 3.

PARAMETRAGE DE LA TEMPORISATION D'ENTREE

Procéder comme suit :

1. Placer l'émetteur en mode de programmation (s'il n'y est pas déjà).
2. S'assurer que le mode de fonctionnement sélectionné est bien le mode 6.
3. Presser la touche Select jusqu'à ce que la commande En apparaisse sur l'affichage.
4. Presser la touche Set.
5. Presser de nouveau la touche Set de manière répétée jusqu'à ce que la durée de temporisation (en secondes) requise s'affiche. Chaque pression sur la touche Set incrémente la valeur de 5 secondes. Si l'affichage indique

60 secondes alors que la touche Set est de nouveau pressée, la temporisation d'entrée reprend la valeur 10 secondes.

6. Presser la touche Select.

L'émetteur sauvegarde la temporisation d'entrée sélectionnée et l'afficheur indique : oP

PARAMETRAGE DE LA TEMPORISATION DE SORTIE

Procéder comme suit :

1. Placer l'émetteur en mode de programmation (s'il n'y est pas déjà).

2. S'assurer que le mode de fonctionnement sélectionné est bien le mode 6.

3. Presser la touche Select jusqu'à ce que la commande Et apparaisse sur l'affichage.

4. Presser la touche Set.

5. Presser de nouveau la touche Set de manière répétée jusqu'à ce que la durée de temporisation (en secondes) requise s'affiche. Chaque pression sur la touche Set incrémente la valeur de 5 secondes. Si l'affichage indique 60 secondes alors que la touche Set est de nouveau pressée, la temporisation de sortie reprend la valeur 10 secondes.

6. Presser la touche Select.

L'émetteur sauvegarde la temporisation de sortie sélectionnée et l'afficheur indique : oP

7 – Volet roulant

Utiliser ce mode lorsque l'émetteur 703r est raccordé à un capteur associé à un volet roulant.

Les contacts du volet roulant occupent une zone

tandis que les contacts de porte (optionnels) occupent la seconde. La figure 8 illustre le mode de raccordement qu'il est conseillé de respecter :

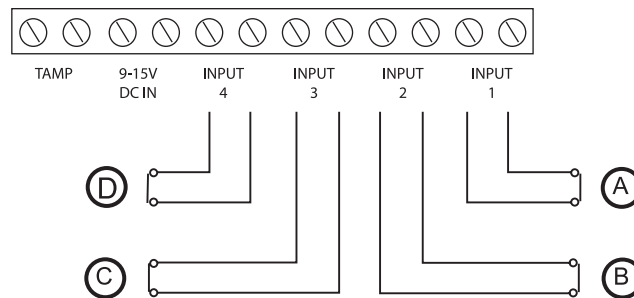

- | | | | |
|---|-------------------------------------|---|---|
| A | Capteur de volet roulant (alarme) | B | Capteur de volet roulant (autoprotection) |
| C | Contact de porte optionnel (alarme) | D | Contact de porte optionnel (autoprotection) |

Figure 8. Volet roulant

Pour utiliser l'option "contact de porte" illustrée ci-dessus à la figure 8, il faut indiquer au récepteur quel est le canal assigné au capteur du volet roulant mais aussi lui signaler le canal attribué au contact de porte. Cette dernière opération doit être réalisée indépendamment (le récepteur doit effectuer l'apprentissage du canal assigné au contact de porte dans une zone libre différente).

APPRENTISSAGE DU COMPTAGE D'IMPULSIONS DU VOLET ROULANT

Lors de la programmation du 703r pour un usage conjoint avec un volet roulant, il est possible de paramétrer l'émetteur pour qu'il transmette une alarme après un nombre déterminé d'événements d'ouverture/fermeture détectés par le capteur du volet roulant. Par défaut, le 703r est programmé pour délivrer une alarme après détection de six fermetures. Cette valeur peut être modifiée :

1. Placer l'émetteur en mode de programmation (s'il n'y est pas déjà).
2. S'assurer que le mode de fonctionnement sélectionné est bien le mode 7.
3. Presser Select de manière répétée jusqu'à ce que la commande qui s'affiche soit : rL
4. Presser la touche Set.
5. Activer le capteur du volet roulant autant de fois que requis (cycles d'ouverture/fermeture) en veillant que toutes ces ouvertures / fermetures sont exécutés en moins de 20 s.
6. Presser la touche Select.

Une fois cette opération exécutée, l'émetteur signalera une condition d'alarme après détection du nombre de cycles d'ouverture/fermeture programmé pour le capteur.

8 – Détecteur de choc

Utiliser ce mode lorsque le 703r est utilisé conjointement à un détecteur de choc. Les contacts du détecteur de choc occupent une zone tandis que les contacts de porte (optionnels) occupent la seconde. La figure 9 illustre le mode de raccordement qu'il est conseillé de respecter :

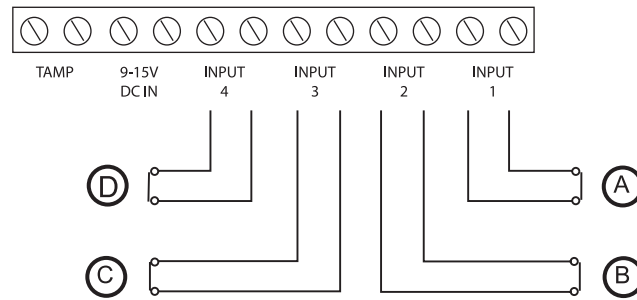

- | | | | |
|---|-------------------------------------|---|---|
| A | Détecteur de choc (alarme) | B | Détecteur de choc (autoprotection) |
| C | Contact de porte optionnel (alarme) | D | Contact de porte optionnel (autoprotection) |

Figure 9. Détecteur de choc.

Lorsque le 703r est utilisé en association avec un détecteur de choc, il est possible de programmer le niveau de sensibilité de ce dernier.

APPRENTISSAGE DU NIVEAU DE SENSIBILITE D'UN DETECTEUR DE CHOC

Par défaut, le niveau de sensibilité des détecteurs de choc est paramétré avec la valeur 20.

Pour programmer un autre niveau de sensibilité, vérifier que l'émetteur est bien programmé pour fonctionner en mode 8, puis :

1. Placer l'émetteur en mode de programmation (s'il n'y est pas déjà).
2. Presser la touche Select de manière répétée jusqu'à ce que l'affichage indique : SS
3. Presser la touche Set.
4. Taper ou faire vibrer la surface sur laquelle le détecteur est fixé à 4 ou 5 reprises.
5. Presser la touche Select.
6. Quitter le mode de programmation.

Une fois cette opération exécutée, l'émetteur ignorera tout choc dont l'impact sera inférieur à la moyenne de ceux auxquels le détecteur a été exposé lors de l'étape 4 de la programmation.

TYPE DE CONNEXION D'ENTREE

Procéder comme suit pour programmer l'émetteur sur un type de connexion d'entrée spécifique :

1. Placer l'émetteur en mode de programmation.
L'affichage indique : oP
2. Presser la touche Select de manière répétée jusqu'à ce que l'afficheur indique : IP
3. Presser la touche Set.
3. Presser de nouveau la touche Set jusqu'à ce que l'afficheur indique le type de connexion requis.
 - Pour un circuit de type "boucle NF à 4 conducteurs", sélectionner l'option: CC
 - Pour un circuit de type "résistance de fin de ligne", sélectionner l'option : EL
4. Presser la touche Select pour confirmer la sélection.
L'affichage indique : IP

APPRENTISSAGE DES RECEPTEURS

Les émetteurs 703r indiquent leur identité aux récepteurs par radio ou via la LED infrarouge d'apprentissage (si le fonctionnement de celle-ci a été activé lors de la programmation).

Pour assigner les émetteurs à des canaux spécifiques, il est nécessaire de programmer le

récepteur durant le processus d'apprentissage. Pour de plus amples précisions, se reporter au Guide d'installation et de programmation fourni pour chaque récepteur.

Procéder comme suit pour désactiver le fonctionnement de la LED d'apprentissage (et ainsi préserver les piles) :

1. Placer le 703r en mode de programmation (s'il n'y est pas déjà).
L'affichage indique : OP
2. Presser la touche Select de manière répétée jusqu'à ce que l'afficheur indique : Ln
3. Presser la touche Set de manière répétée jusqu'à ce que l'afficheur indique : d
4. Presser la touche Select pour valider la sélection.

Procéder comme suit pour activer le fonctionnement de la LED d'apprentissage :

1. Placer le 703r en mode de programmation (s'il n'y est pas déjà).
L'affichage indique : OP
2. Presser la touche Select de manière répétée jusqu'à ce que l'afficheur indique : Ln
3. Presser la touche Set de manière répétée jusqu'à ce que l'afficheur indique : E
4. Presser la touche Select pour valider la sélection.

Une fois cette opération exécutée, le 703r transmet son identité à la fois via la LED infrarouge et via la voie radio.

SUPERVISION

S'il est souhaitable que le récepteur puisse signaler qu'il ne détecte plus le 703r, il est nécessaire d'activer la fonction de Supervision aussi bien sur l'émetteur que sur le récepteur. Une fois ce mode activé, l'émetteur envoie un signal de "présence" à intervalles réguliers. Si le récepteur ne reçoit pas ce signal dans un laps de temps donné, il génère une alarme.

Deux options de paramétrage sont possibles pour le fonction de Supervision : l'option "04" correspond à un intervalle d'environ 15 minutes entre l'envoi de deux signaux tandis que l'option "29" correspond quant à elle à un intervalle d'environ 120 minutes. L'intervalle de supervision programmé sur le récepteur doit être le même que celui sélectionné pour l'émetteur.

Procéder comme suit pour activer la fonction de Supervision :

1. Placer le 703r en mode de programmation (s'il n'y est pas déjà).
L'affichage indique : 0P
2. Presser la touche Select de manière répétée jusqu'à ce que l'afficheur indique : SP
3. Presser la touche Set.
L'option d s'affiche si la fonction de Supervision est désactivée.
4. Presser de nouveau la touche Set jusqu'à ce que l'option requise s'affiche (04 ou 29).
L'affichage indique (par exemple) : 04

5. Presser la touche Select pour confirmer la sélection.

L'information suivante s'affiche :

SP

S'assurer alors que le récepteur 768/769r ou 762r a bien été paramétré avec la même valeur.

SIGNALISATION DE PERTE D'ALIMENTATION EXTERIEURE

Le 703r est pourvu d'une fonctionnalité lui permettant d'envoyer un signal au récepteur pour l'informer de la perte de sa source d'alimentation externe (Vcc).

Procéder comme suit pour activer cette fonction :

1. Placer le 703r en mode de programmation (s'il n'y est pas déjà).

L'affichage indique :

OP

2. Presser la touche Select de manière répétée jusqu'à ce que l'afficheur indique :

PF

3. Presser la touche Set.

L'option d s'affiche si la fonction de signalisation de perte de l'alimentation extérieure est désactivée.

4. Presser de nouveau la touche Set jusqu'à ce que l'option "Activée" s'affiche :

E

5. Presser la touche Select pour confirmer la sélection.

L'affichage indique :

PF

REMARQUES :

www.absolualarme.com met à la disposition du public, via www.docalarme.com, de la documentation technique dont les références, marques et logos, sont la propriété des détenteurs respectifs

Déclaration de conformité

Cooper Security Ltd.
Security House
Vantage Point Business Village
Mitcheldean
Gloucestershire
GL17 0SZ

Déclare que le produit mentionné ci-dessous :

Emetteur 703r

fabriqué par la société Cooper Security Ltd, répond aux exigences de la directive européenne :

1995/5/EC

(Directive R&TTE - Radio & Terminaux de Télécommunication)

conformément aux normes :

EN 300 220-3

EN 50131-1

EN 50131-3

EN 50131-5-3

EN 60950

Signature



Stewart Taylor, Directeur technique

Date : 15 février 2004

© Cooper Security Ltd. 2004

La plus grande attention a été apportée à l'exactitude des informations contenues dans ce document. Les auteurs de cette notice ainsi que la société Cooper Security Limited déclinent toute responsabilité en cas de pertes ou de dommages provoqués ou supposés avoir été provoqués directement ou indirectement par ce guide. Par ailleurs, le contenu de ce document est susceptible d'être modifié sans avis préalable.

COOPER MENUIER SAS
Parc Européen d'Entreprises
Rue Beethoven
BP 10184
63204 Riom Cedex - France

Support technique : +33 (0)820.867.867

Document référence 496942 Version h