

Guide d'installation Manuale d'installazione Manual de instalación Installation Guide

**Transmetteur
téléphonique GSM**

F

p. 2

**Combinatore
telefonico GSM**

I

p. 34

**Transmisor
telefónico GSM**

E

p. 66

**GSM Telephone
dialler**

GB

p. 98



**G441-30X / G442-30X
G450-30X / G470-30X**

LOGISTY

www.absolualarme.com met à la disposition du public, via www.docalarme.com, de la documentation technique dont les références, marques et logos, sont la propriété des détenteurs respectifs

Avant-propos

AVERTISSEMENT :

LOGISTY ne saurait en aucun cas être tenu responsable des conséquences directes et indirectes résultant des modifications techniques et contractuelles apportées par l'opérateur du réseau cellulaire choisi par le client.

LOGISTY ne saurait en aucun cas être tenu responsable des conséquences de la non disponibilité temporaire ou permanente du réseau cellulaire choisi par le client pour quelque cause que ce soit.

Le transmetteur téléphonique GSM bi-bande peut acheminer ses appels à l'aide des réseaux cellulaires GSM bi-bande(1).

En conséquence, nous vous conseillons avant d'installer le transmetteur téléphonique GSM de :

- Choisir le réseau cellulaire le plus approprié en fonction de la localisation géographique,
- Souscrire auparavant un abonnement auprès d'une société de commercialisations et de services (Orange, SFR, Bouygues...).

L'abonnement doit impérativement être de type voix et non pas data.

Nous vous déconseillons fortement l'utilisation de cartes prépayées sur le transmetteur GSM. En effet, une fois le crédit épuisé si la carte n'est pas rechargée à temps, le transmetteur GSM n'est plus opérationnel. Ce type de forfait n'est pas suffisamment sécurisant !

Un code personnel, appelé code PIN(2) lié à la carte SIM(3), est délivré lors de l'ouverture de la ligne et permet d'accéder au réseau.

Lors des programmations, en cas d'erreur de composition du code PIN à 3 reprises, la carte SIM du transmetteur téléphonique GSM se bloque. Cette dernière se débloque à l'aide du code PUK(4).

(1) GSM bi-bande : Global System for Mobile communications, norme de transmission des télécommunications 900/1800 MHz.

(2) PIN : Personal Identification Number, code personnel autorisant l'utilisation de la carte SIM (3).

(3) SIM : Subscriber Identification Module, carte à puce rassemblant les informations liées au contrat d'abonnement.

(4) PUK : Personal Unlocking Key, fourni par l'opérateur en cas de besoin.

Sommaire

Présentation

- Description et caractéristiques techniques 3
- Fonctionnement 5

Préparation

- Mise en place de la carte SIM 11
- Connexion de la batterie rechargeable 11
- Alimentation 11

Programmation

- Programmation des paramètres 12
- Vérification des paramètres 14
- Effacement des paramètres 15
- Effacement du code d'accès 16

Test des numéros d'appel

17

Pose

- Choix de l'emplacement 18
- Test du niveau de réception du réseau GSM 18
- Test du récepteur radio du G470-30X 19
- Fixation 20

Raccordement des entrées/sorties

- Schéma de raccordement 21
- Test des entrées raccordées 23
- Test des sorties raccordées 23

Passage en mode normal et essais réels

24

Signalisation d'une anomalie d'alimentation

25

Consultation de la mémoire d'événements

26

Aide mémoire (volet détachable à conserver par l'installateur)

27

- Tableau récapitulatif des programmations possibles 27
- Tableau récapitulatif des programmations effectuées 27

Fiche utilisation (volet détachable à conserver par l'utilisateur)

29

- Fonctionnement de votre transmetteur GSM 29
- Modification de certains paramètres 31
- Lecture des événements 32
- Conditions générales de garantie 32

Cette notice décrit l'installation des transmetteurs GSM : G442-30X, G450-30X, G470-30X.

Description et caractéristiques techniques

CLAVIER DE PROGRAMMATION

- Touche de validation (OK),
- Touche d'annulation ou de retour en arrière (C),
- Touches de défilement ▲ et ▼ permettant d'accéder aux différents paramètres d'un menu.
- Touches de numérotation de [0] à [9].

ECRAN DE PROGRAMMATION

- Afficheur LCD rétro-éclairé.
- 2 lignes de 16 caractères :
 - 1^{re} ligne : affichage du menu.
 - 2^e ligne : affichage du sous-menu.

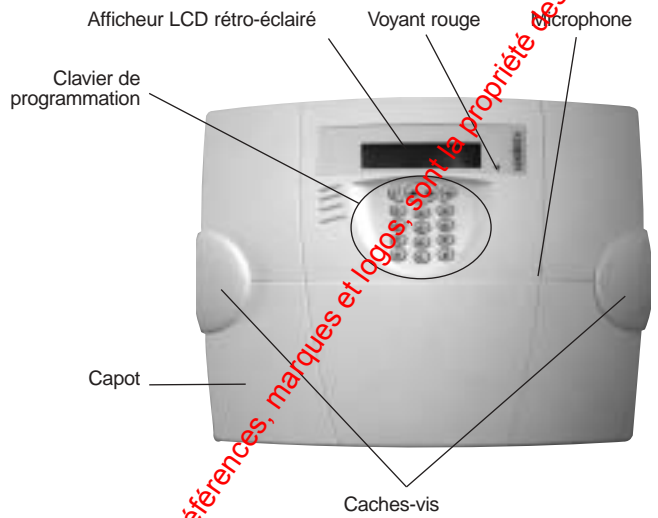

Vue intérieure transmetteur G442-30X

Vue intérieure transmetteurs G450-30X et G470-30X



Bornier à vis pour connecter l'adaptateur 902-21X (aucune polarité à respecter)

Pile BATLi23 (fournie)

Connecteur pour antenne externe (non fournie)

Serre-câbles fourni dans le sachet accessoires.

Adaptateur 902-21X (fourni avec le G442-30X)

Support de fixation (au dos du transmetteur)

Passe-câbles (à détacher, fourni dans le sachet accessoires)

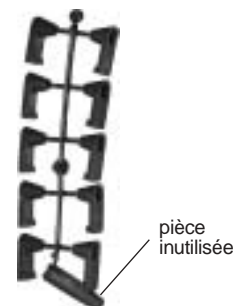

www.absolualarme.com met à la disposition du public, via www.docalarme.com, de la documentation technique dont les références, marques et logos, sont la propriété des détenteurs respectifs.

CARACTÉRISTIQUES SELON LES MODÈLES

	G442-30X	G450-30X	G470-30X
Liaison centrale / transmetteur	filaire	filaire	radio multiprotocole(1)
Alimentation	alimentation externe 12 V (via l'adaptateur 902-21X)	alimentation par pile pack lithium 2 x 3,6 V - 36 Ah (BatLi23)	alimentation par pile pack lithium 2 x 3,6 V - 36 Ah (BatLi23)
Autonomie	-	3 ans avec : <ul style="list-style-type: none"> • 1 appel cyclique/semaine • 10 événements/an 	3 ans avec : <ul style="list-style-type: none"> • 1 appel cyclique/semaine • 10 événements/an • surveillance radio
Nombre d'entrées et sorties	4 entrées et 2 sorties	• 4 entrées et 2 sorties • 8 entrées et 4 sorties avec carte extension 901-21X	4 entrées et 2 sorties
Mode de programmation	<ul style="list-style-type: none"> • à distance par téléphone(2) • localement avec le clavier • localement par PC(4) 	<ul style="list-style-type: none"> • à distance par téléphone(3) • localement avec le clavier • localement par PC(4) 	<ul style="list-style-type: none"> • à distance par téléphone(3) • localement avec le clavier • localement par PC(4)
Mode de transmission	<ul style="list-style-type: none"> • vocal • SMS • digital multiprotocole(5) 	<ul style="list-style-type: none"> • vocal • SMS • digital multiprotocole(5) 	<ul style="list-style-type: none"> • vocal • SMS • digital multiprotocole(5)

(1) Le G470-30X est doté d'un récepteur radio multiprotocole, permettant de recevoir les messages radio provenant de toutes les centrales d'alarme actuelles LOGISTY.

(2) Seule la programmation des numéros d'appel peut être effectuée à distance, pendant un contre appel et/ou lors d'une commande d'alarme par téléphone.

(3) Seule la programmation des numéros d'appel peut être effectuée à distance, pendant un contre appel et/ou lors d'une commande d'alarme par téléphone et si le transmetteur est alimenté via l'adaptateur 902-21X.

(4) A l'aide du 902-21X disponible au catalogue, comprenant un CD-Rom et le câble USB pour la liaison transmetteur/PC.

(5) Les G442-30X, G450-30X et G470-30X permettent une transmission en digital vers tous les centres de télésurveillance utilisant les protocoles Daitem, contact ID, ADEMCO.

CARACTÉRISTIQUES COMMUNES

- Code PIN de la carte SIM programmable.
- 2 codes d'accès (de 4 à 8 chiffres) programmables.
- 5 langues sélectionnables (Français, Italien, Allemand, Espagnol, Anglais).
- N° d'identification de 2 à 8 chiffres pour un appel de particulier.
- N° d'identification de 4 à 8 chiffres pour un appel de télésurveillance.
- 9 numéros de téléphone programmables en cas d'alarme (20 chiffres max. par n°).
- Cycle d'appel de 5 numéros renouvelable 5 fois jusqu'à acquittement.
- Affectation des numéros appelés aux différentes entrées raccordées.
- Personnalisation du message d'accueil (dans ce cas le message se substitue au message d'identification).
- Personnalisation du message vocal pour les alarmes techniques (avec la radio TwinPass®).
- Personnalisation des 3 groupes d'alarme (avec la radio TwinBand®).
- Microphone et haut-parleur intégrés pour l'enregistrement et l'écoute des messages personnalisés.
- Appel cyclique programmable (début et période programmable de 6 heures à 99 jours).
- Sorties : type relais 24 V/1 A TBTS.
- Entrées : type contact sec TBTS.
- Autoprotection à l'arrachement ou à l'ouverture du capot.
- Alimentation externe de 9 à 12 VAC/50 Hz (200 mA nominal/500 mA max.).
- Alimentation externe de 9 à 15 VDC (200 mA nominal/500 mA max.).
- Indice de protection du transmetteur seul : IP31.
- Température de fonctionnement : 0 à + 55°C.
- Dimension du boîtier (L x H x P) : 253 x 195 x 53 mm.

Fonctionnement

● Le transmetteur téléphonique permet une alerte à distance en utilisant le réseau GSM. Il peut être installé seul ou en complément d'un transmetteur téléphonique utilisant la ligne téléphonique RTC. Les trois schémas ci-dessous représentent les différentes configurations d'installation possible selon le modèle du transmetteur.

Configuration avec le transmetteur radio G470-30X

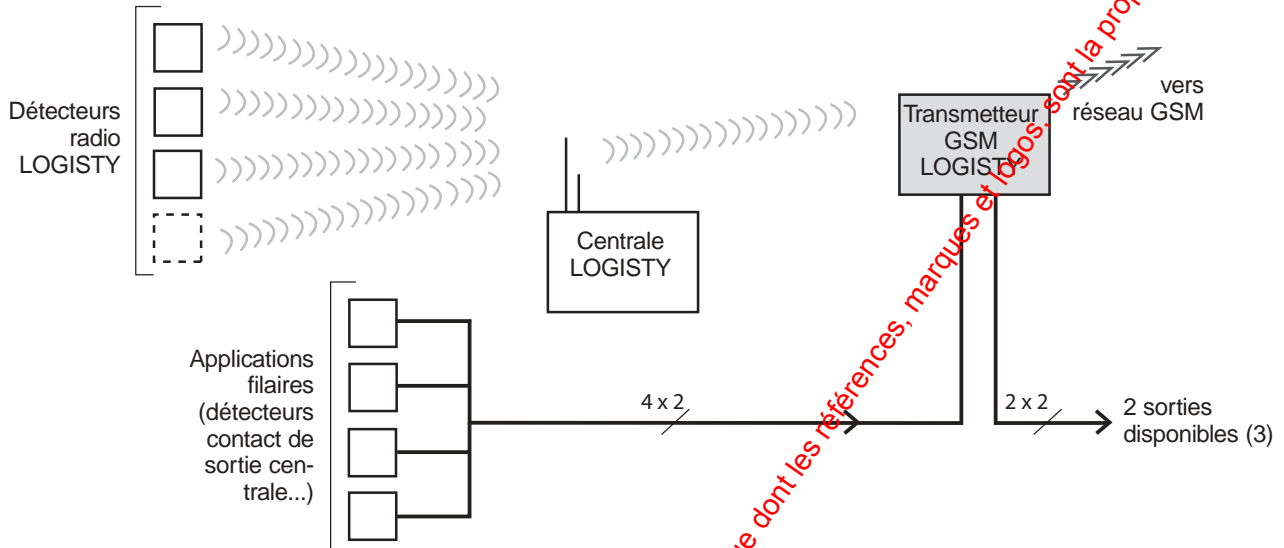

Configuration avec les transmetteurs filaires G442-30X et G450-30X

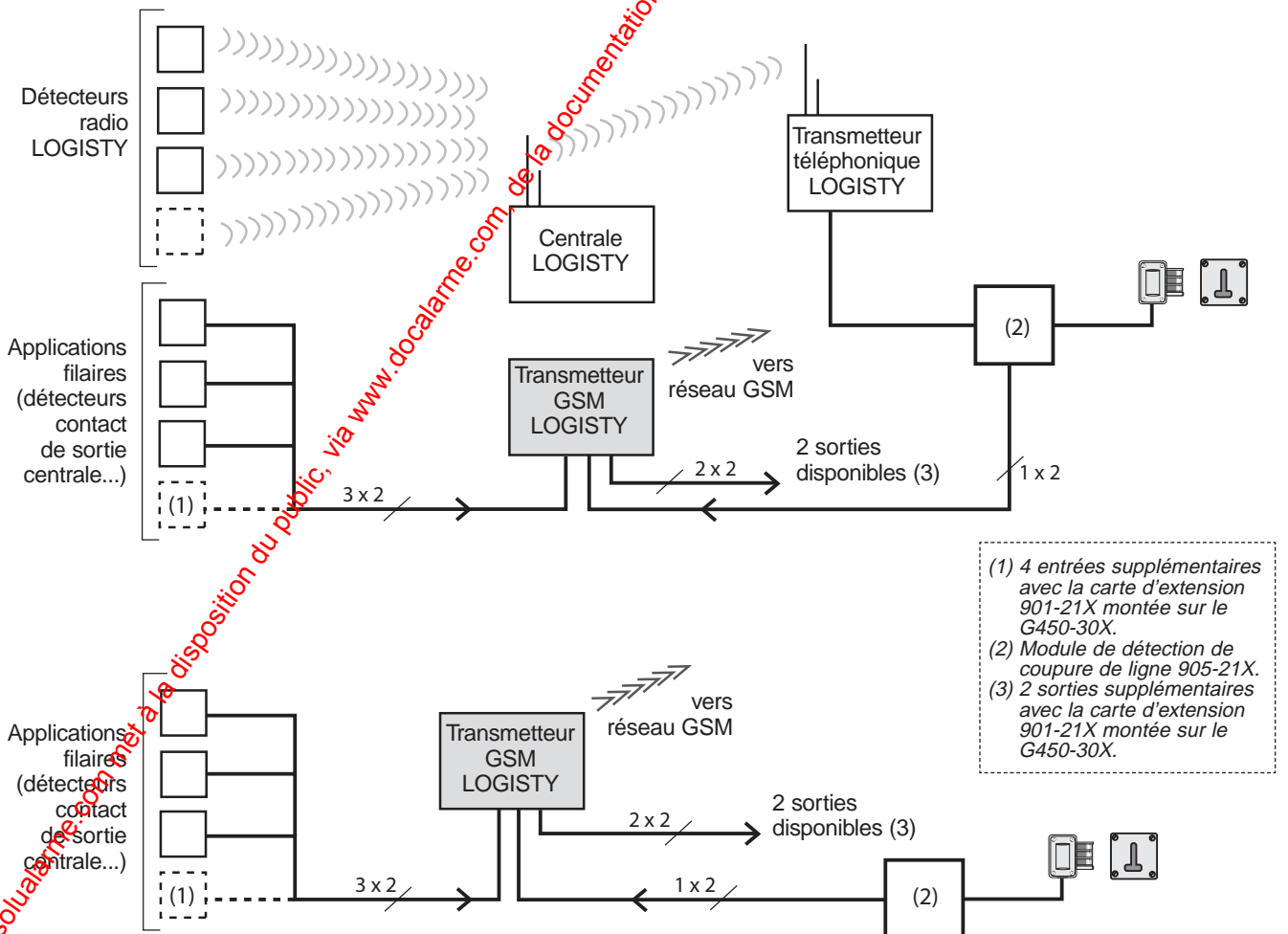

www.absolualarme.com met à la disposition du public, via www.docalarme.com de la documentation technique dont les références, marques et logos sont la propriété des détenteurs respectifs.

- Le transmetteur téléphonique est équipé en face avant d'un clavier de programmation et d'un afficheur LCD rétro-éclairé permettant d'effectuer la mise en œuvre, à savoir :
 - la programmation des différents paramètres,
 - la vérification à tout moment de ces différents paramètres,
 - le test du niveau de réception du réseau GSM,
 - le test du récepteur radio (concerne uniquement le G470-30X),
 - le test des entrées et sorties raccordées.
- Le transmetteur téléphonique dispose d'un mode configuration pour les programmations, les tests... et d'un mode normal correspondant à l'utilisation du transmetteur un fois la mise en œuvre terminée.

Le mode configuration

Ce menu permet de réaliser les programmations, les vérifications et les tests nécessaires à la mise en œuvre du produit. Voici les différents menus proposés en mode configuration :

Désignation du menu	Utilité	Commentaires
Prog Date/Heure	permet la programmation de la date et de l'heure	Indispensable pour le passage du transmetteur GSM en mode normal
Programmer	permet la programmation de l'ensemble des paramètres, dont certains sont obligatoires	Menu utilisé lors des programmations
Verif detaillee	permet la vérification dans le détail d'un paramètre en particulier. Ce menu est particulièrement utile durant les programmations	Menu utilisé durant les programmations
Verif generale	permet la vérification de l'ensemble des paramètres programmés. Ce menu est particulièrement utile une fois les programmations terminées	Menu utilisé lors de la vérification générale des programmations
Mode normal	mise en œuvre terminée, l'activation de ce menu permet de "passer" le transmetteur en mode utilisation	
Test	permet de tester les numéros d'appel programmés, les entrées et les sorties raccordées, la qualité du réseau GSM, la qualité de la liaison radio du transmetteur GSM ainsi que son alimentation	Menu utilisé lors du test des numéros d'appel et lors du test des entrées et sorties raccordées
Liaison PC	permet d'ouvrir la communication avec un PC, en vue de télécharger les paramètres programmés à l'aide du logiciel dédié Furni (907-21X comprenant le CD-Rom et le câble de liaison USB)	Menu utilisé lors des programmations. Durant les programmations, un appui long (plus de 3 s) sur la touche "C" du transmetteur permet de mettre fin à la communication entre le transmetteur et le PC.
Lire evenements	permet de relire tous les événements	Menu utilisé lors des essais réels, pour consulter les derniers événements
Effacement	permet d'effacer un ou plusieurs paramètres déjà programmés. Ce menu permet aussi un effacement général de l'ensemble des programmations déjà effectués	Menu utilisé lors des programmations ou lors d'une opération de maintenance
Transfert SIM	permet de transférer les paramètres programmés entre le transmetteur et la carte SIM (permet l'utilisation de la carte SIM sur un autre transmetteur par ex.)	Menu utilisé à tout moment ou lors d'une opération de maintenance et automatiquement au passage du transmetteur en mode normal

Le mode normal

Une fois la mise en œuvre terminée, il faut impérativement passer le transmetteur en mode normal (mode utilisation) pour que ce dernier puisse fonctionner.

3 conditions doivent être remplies pour pouvoir passer le transmetteur en mode normal :

- programmations indispensables réalisées (cf. chapitre 7),
- transmetteur fixé au mur,
- capot du transmetteur fermé.

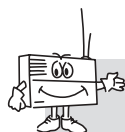

En cas d'oubli de changement de mode, le transmetteur "passe" automatiquement en *Mode normal* au bout de 15 min. si toutes les conditions sont réunies (sinon 3 bips d'erreur et le transmetteur relance la temporisation de 15 min).

- Le transmetteur téléphonique GSM G442-30X, G450-30X et G470-30X peut aussi être programmés par PC. Dans ce cas il faut commander l'accessoire 907-21X comprenant :
 - le cordon USB pour la liaison transmetteur/PC,
 - le CDROM : logiciel de programmation avec sa notice
- Les appels téléphoniques peuvent être transmis sur des postes fixes ou mobiles :
 - vers un particulier (message vocal, vocal + SMS ou uniquement SMS)
 - vers un centre de télésurveillance (message codé selon les protocoles DAITEM, contact ID, ADEMCO).

Déroulement d'un appel de particulier

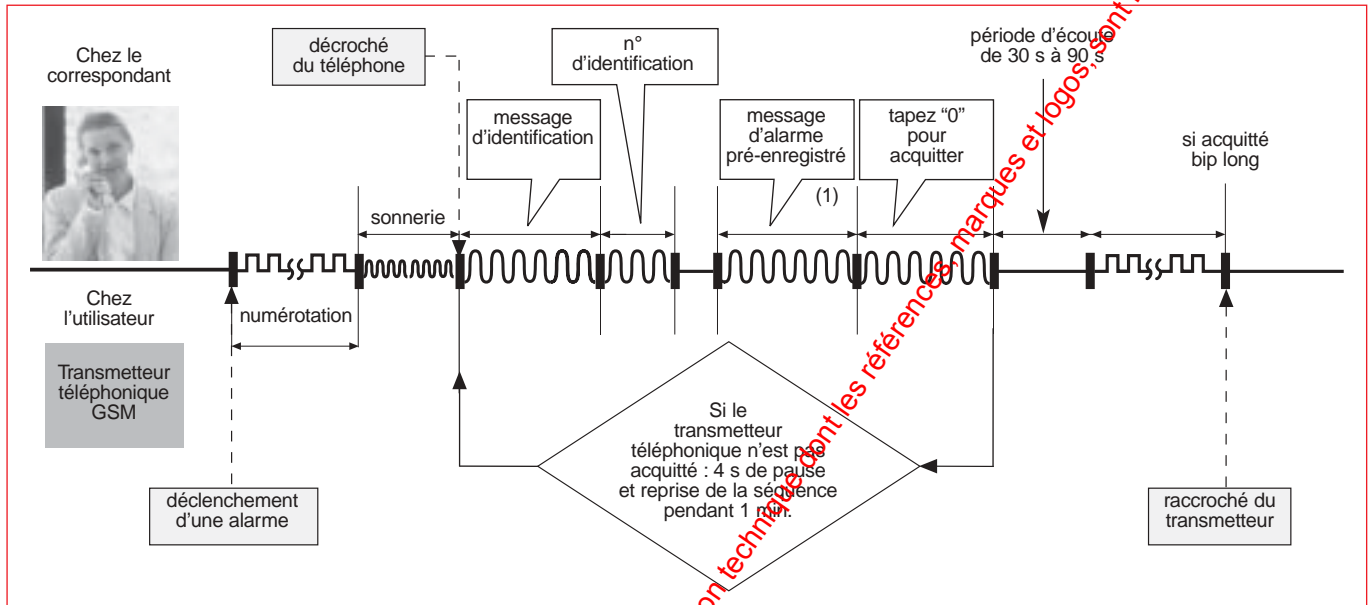

- (1) Il est possible de personnaliser le message concernant :
- les entrées 1 à 4 (1 à 8 pour le G450-30X équipé de la carte d'extension 901-21X),
 - les alarmes techniques 1, 2 et 3 (si radio TwinPass®), avec le G470-30X,
 - les groupes 1 à 3 (si radio TwinBand®), avec le G470-30X.

Déroulement d'un appel de télésurveillance

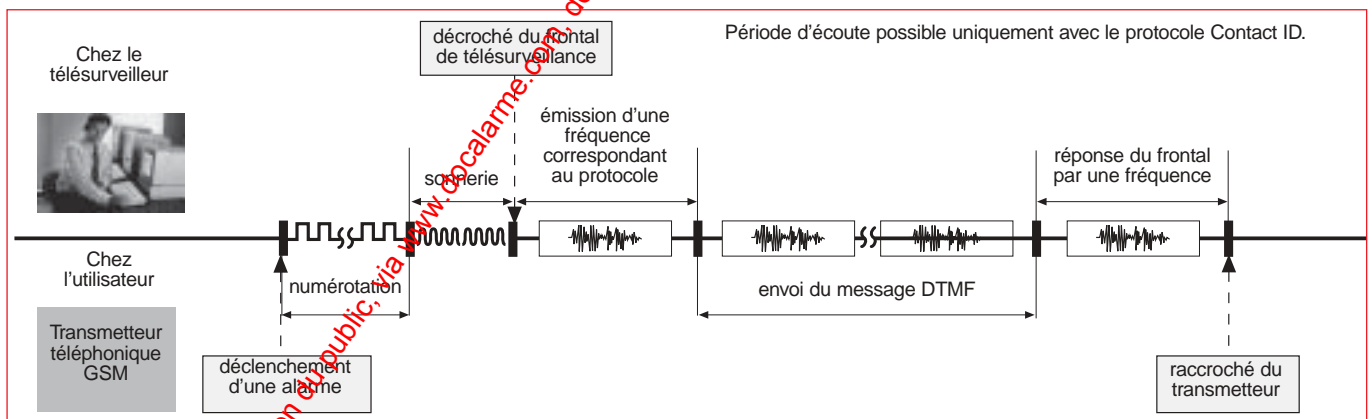

www.absolualarme.com met à la disposition du public, via www.absolualarme.com, de la documentation technique de nos produits. Les références, marques et logos sont la propriété des détenteurs respectifs.

Cycle d'appel

Voici le cycle d'appel complet du transmetteur. Ce cycle d'appel est commun à l'appel de particulier et à l'appel de télésurveillance. Il peut être interrompu à tout moment en cas d'acquiescement.

Le cycle d'appel est activé :

- sur réception d'un message d'alarme (G470-30X),
- sur activation d'une entrée,

Le numéro de l'entrée active du transmetteur définit l'ordre de priorité d'appel (de l'entrée 1 la plus prioritaire à l'entrée 4 la moins prioritaire) (1),

- à l'ouverture du capot ou à l'arrachement du transmetteur.

En cours de cycle, si une entrée prioritaire s'active, le transmetteur termine la série en cours puis s'interrompt pour effectuer le cycle de l'entrée la plus prioritaire. Une fois le cycle correspondant à l'entrée prioritaire fini, le cycle de la 1^{re} entrée sollicitée reprend à son début.

(1) De l'entrée 1 à 8 pour le G450-30X équipé de la carte d'extension 901-21X.

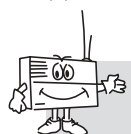
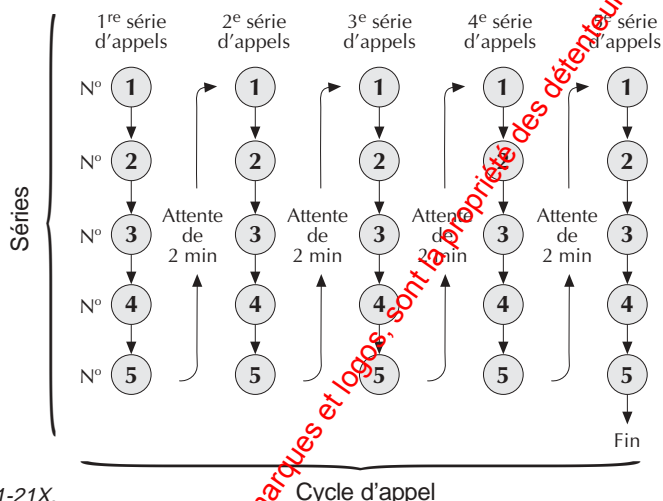

Si des numéros d'appel SMS sont programmés, le transmetteur commence par envoyer les messages SMS puis provoque une 1^{re} série d'appel vers les numéros non SMS puis continue le cycle d'appel comme indiqué ci-contre.

L'acquiescement d'un numéro d'appel et du cycle d'appel

Lors de la programmation des numéros de téléphone, chaque numéro doit être programmé **avec acquit** ou **sans acquit**.

Quelque soit ce choix, tous les correspondants peuvent acquiescer un numéro d'appel. Par contre, lorsqu'un numéro est programmé **avec acquit**, le correspondant appelé peut acquiescer le cycle d'appel et ainsi stopper l'appel vers tous les autres numéros.

Exemple :

- programmation du n° 1 **sans acquit**,
- programmation du n° 2 **sans acquit**,
- programmation du n° 3 **avec acquit**.

Dans cet exemple, tous les numéros de téléphone peuvent être acquiescés, dans ce cas l'acquiescement met fin à la communication du numéro en cours d'appel.

Par contre, seul le correspondant n° 3 (programmé avec acquiescement) peut mettre fin au cycle d'appel en acquiesçant le transmetteur.

La période d'écoute

Lors de la programmation des numéros de téléphone, chaque numéro doit être programmé **avec écoute** ou **sans écoute**.

Lorsqu'un numéro est programmé **avec écoute**, après que votre transmetteur GSM ait délivré son message vocal et après acquiescement du n° d'appel (ou message codé pour un centre de télésurveillance), le correspondant peut écouter ce qui se passe sur les lieux du déclenchement pendant 30 s. Cette période peut être renouvelée par 2 fois en appuyant sur la touche #.

Le contre appel

Lors de la programmation des numéros de téléphone, chaque numéro doit être programmé **avec rappel** ou **sans rappel**. Lorsqu'un numéro est programmé **avec rappel**, le correspondant peut rappeler le transmetteur GSM dans les 3 minutes qui suivent l'acquiescement. Durant cette période de 3 minutes, le correspondant peut commander le transmetteur GSM en tapant sur son téléphone les codes de commandes (cf. page 28).

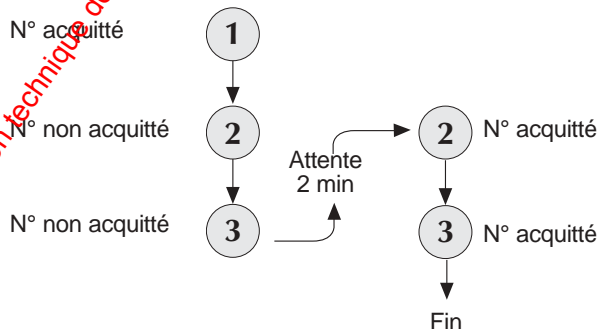

Comment procéder au contre appel ?

Après l'acquiescement du numéro, procéder comme suit :

- 1 Appeler le transmetteur GSM.
 - Le transmetteur GSM décroche et annonce "transmetteur" PUIS génère un bip long de confirmation.
- 2 Composer sur votre téléphone la séquence suivante :
 - * #
 - (code d'accès 1 ou 2)
 - Le transmetteur GSM génère un bip long de confirmation.
- 3 Composer le code à 2 chiffres correspondant au code de commande souhaité.

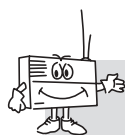

Si aucun code n'est saisi pendant les 3 min qui suivent le décroché ou si 3 mauvais code d'accès sont saisis, le transmetteur GSM raccroche automatiquement et reprend son cycle d'appel.

Liste des messages vocaux par type d'événements

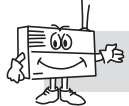

Si un message d'accueil est enregistré, il remplace le message et le n° d'identification.

Evénements	Messages vocaux	Messages SMS	Messages valides pour les transmetteurs GSM
Autoprotection transmetteur	"Transmetteur n° autoprotection"	"Transmetteur n° autoprotection"	G442-30X / G450-30X / G470-30X
Appel d'urgence	"Système n° alerte"	"Système n° alerte"	G470-30X
Détection incendie	"Système n° alarme technique 1"	"Système n° alarme technique 1"	
Intrusion confirmée : deux détecteurs d'intrusion sollicités en moins de 70 secondes (1)	"Système n° intrusion confirmée groupe X"	"Système n° intrusion confirmée groupe X"	<ul style="list-style-type: none"> G470-30X programmé avec radio TwinPass® X : de 1 à 2 G470-30X programmé avec radio TwinBand® X : de 1 à 3
Intrusion simple : un seul détecteur d'intrusion sollicité	"Système n° intrusion groupe X"	"Système n° intrusion groupe X"	
Détection coupure EDF, gel, panne de congélateur, inondation	"Système n° alarme technique 2"	"Système n° alarme technique 2"	G470-30X
Alerte silencieuse	"Système n° alarme"	"Système n° alarme"	
Autoprotection du système	"Système n° autoprotection"	"Système n° autoprotection"	
Piles usagées du système d'alarme	"Système n° anomalie tension"	"Système n° anomalie tension"	
Piles usagées du transmetteur	"Transmetteur n° anomalie tension"	"Transmetteur n° anomalie tension"	G442-30X / G450-30X / G470-30X
Activation de l'entrée X (2)	"Transmetteur n° détecteur X marche"	"Marche entrée X"	G442-30X / G450-30X / G470-30X
Désactivation de l'entrée X (2)	"Transmetteur n° détecteur X arrêt"	"Arrêt entrée X"	X : de 1 à 4 (X : de 1 à 8 avec la carte 901-21X)
Coupure alimentation	"Transmetteur n° arrêt tension"	"Transmetteur n° arrêt tension"	G442-30X (G450-30X
Retour alimentation	"Transmetteur n° marche tension"	"Transmetteur n° marche tension"	et G470-30X si rajout de l'adaptateur 902-21X)
Appel cyclique	"Transmetteur n° utilisation"	"Appel cyclique"	G442-30X / G450-30X / G470-30X
Changement de configuration	"Transmetteur n° utilisation"	"Changement de config"	
Appel test (3)	"Transmetteur n° test"	"Transmetteur n° test"	

- (1) **Attention** : en fonction du type d'appel et donc de la durée d'appel, l'intrusion confirmée peut ne pas être transmise. Dans tous les cas l'intrusion simple est transmise.
- (2) Ces messages vocaux sont transmis pour toutes les entrées paramétrées en **Detecteur**. Pour les entrées paramétrées en **Valid Entrees** et **Det ligne tel** seul des messages SMS peuvent être transmis.
- (3) L'appel test vous permet de tester votre transmetteur GSM avec vos proches.

LA PRIORITÉ DE TRAITEMENT DE MESSAGES TRANSMIS

Lorsque le transmetteur est en cours d'appel et qu'il reçoit de nouveaux messages entre deux cycles, il traite les appels par priorité selon les messages transmis.

On distingue 3 groupes de messages, le groupe 1, 2 et 3 du plus prioritaire au moins prioritaire.

Le groupe 1 comprend les alarmes intrusion, autoprotection et alerte.

Ci-dessous, sont répertoriés les messages transmis, du plus prioritaires au moins prioritaires.

1. Autoprotection transmetteur
2. Alerte/urgence
3. Alarme technique 1
4. Intrusion confirmée
5. Intrusion
6. Alarme technique 2
7. Alarme technique 3
8. Autoprotection centrale
9. Autoprotection système
10. Autoprotection détecteur

(ne concerne que le G470-30X)

Le groupe 2 comprend les alarmes liées à l'activation et désactivation des entrées.

De l'entrée 1 la plus prioritaire à l'entrée 4 la moins prioritaire (jusqu'à 8 entrées avec la carte d'extension 901-21X).

Le groupe 3 comprend les messages suivants :

- Anomalie tension transmetteur,
 - Anomalie tension système,
 - Anomalie radio,
 - Changement de configuration
 - Marche/arrêt.
- (ne concerne que le G470-30X)

LA PRIORITÉ D'APPEL DES NUMÉROS DE TÉLÉPHONE
Le transmetteur dispose d'un répertoire de 9 numéros de téléphone.

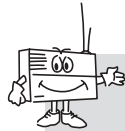

C'est la saisie au moment de la programmation qui détermine l'ordre dans lequel les numéros sont appelés.

• Les numéros affectés pour l'entrée **Alarmes** (choix de 5 numéros au maximum à paramétrer au niveau de l'entrée **Alarmes**) sont par défaut affectés pour l'ensemble des événements ci-dessous :

- Autoprotection transmetteur,
 - Alerte/urgence,
 - Alarme technique 1,
 - Intrusion confirmée,
 - Intrusion,
 - Alarme technique 2,
 - Alarme technique 3,
 - Autoprotection centrale,
 - Autoprotection système,
 - Autoprotection détecteur,
 - Anomalie tension transmetteur.
- (ne concerne que le G470-30X)

• Les numéros affectés pour l'appel cyclique (choix de 2 numéros au maximum) sont par défaut affectés pour l'ensemble des événements ci-dessous :

- Changement de configuration,
 - Anomalie radio,
 - Anomalie tension système,
 - Marche/arrêt.
- (ne concerne que le G470-30X)

• Les numéros affectés (choix de 8 numéros au maximum) pour les entrées de 1 à 4 (jusqu'à 8 entrées avec la carte d'extension 901-21X), sont affectés uniquement pour l'activation/désactivation d'une entrée.

• La fonction commande d'alarme par téléphone permet d'appeler le transmetteur pour écouter les bruits ambiants, activer/désactiver les sorties du transmetteur, modifier la programmation des numéros d'appel, mettre en Arrêt/Marche le système d'alarme, tous les codes de commande sont répertoriés sous forme de tableau à la page 28).

Voici le récapitulatif des possibilités selon les modèles :

	Commande d'alarme par téléphone	Commande d'alarme par téléphone uniquement pendant un contre appel
Avec le G442-30X	oui (possible)	oui (possible)
Avec le G450-30X et G470-30X alimentés par pile (BATLI 23)	non (pas possible)	oui (possible)
Avec le G450-30X et G470-30X alimentés en 12V (rajout de l'adaptateur 902-21X)	oui (possible)	oui (possible)

Déroulement d'un appel lors d'une commande d'alarme par téléphone (hors contre appel)

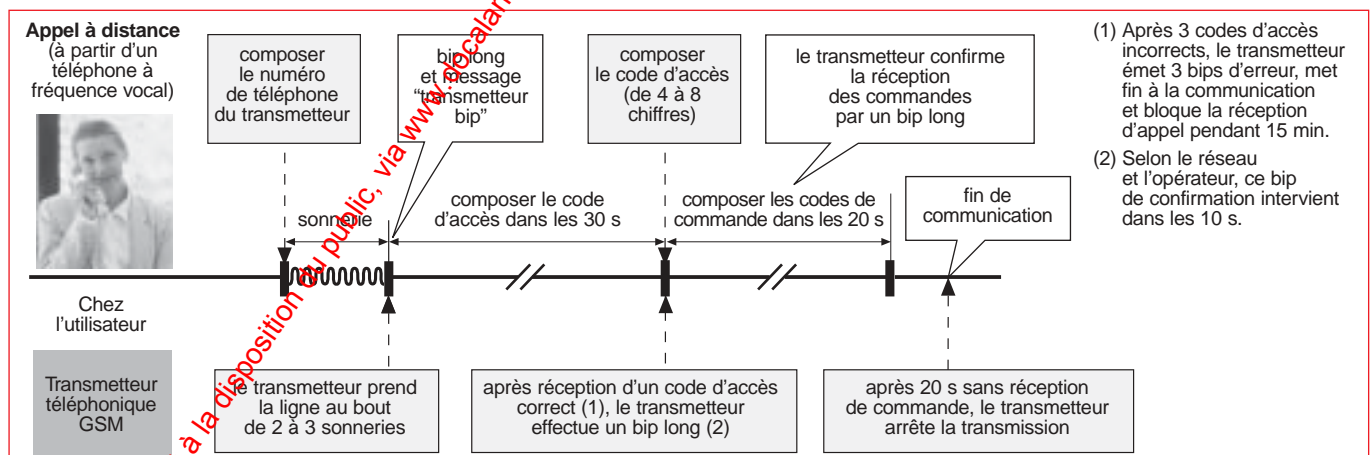

* La commande à distance est possible uniquement avec les transmetteurs ayant une alimentation 12 V. Sur les G450-30X et G470-30X, il est possible de rajouter une alimentation externe 12 V (adaptateur 902-21X).

Mise en place de la carte SIM

1^{RE} ÉTAPE

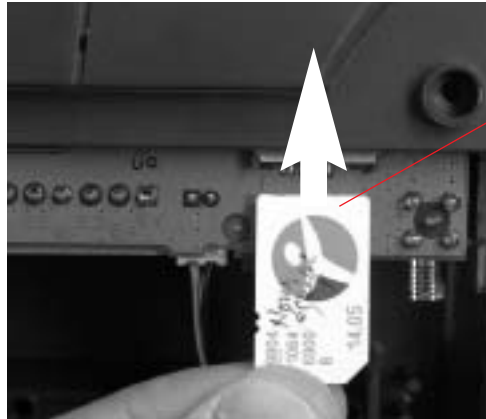

Insérer la carte SIM dans son logement en respectant le sens d'insertion.

Alimentation

Modèle G442-30X

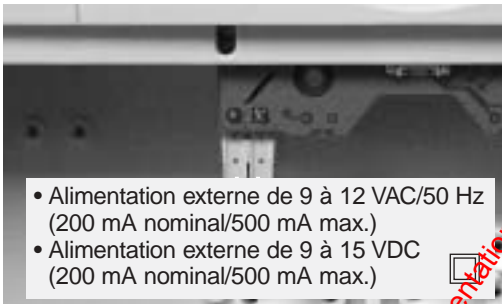

2^E ÉTAPE

- ① Connecter les 2 fils (section 1 mm² mini) de l'adaptateur sur le bornier du transmetteur GSM (aucune polarité à respecter).
- ② Connecter l'adaptateur 902-21X sur une prise secteur 230 V-50 Hz (16 A) protégée et sectionnable. S'assurer que cette prise soit facilement accessible et soit à proximité du transmetteur téléphonique.

Modèle G450-30X et G470-30X



- ① Positionner le bloc d'alimentation sur les rails de guidage.
- ② Faites glisser le bloc jusqu'au verrouillage.

Connexion de la batterie rechargeable

La batterie est indispensable au fonctionnement du module GSM. Elle fait aussi office de batterie de sauvegarde. En cas de coupure d'alimentation, l'autonomie varie entre 1 à 3 jours selon utilisation.

3^E ÉTAPE

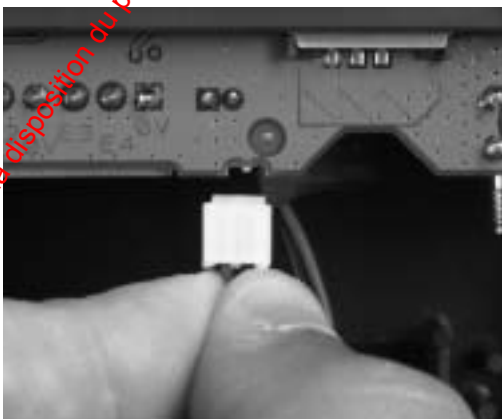

BON

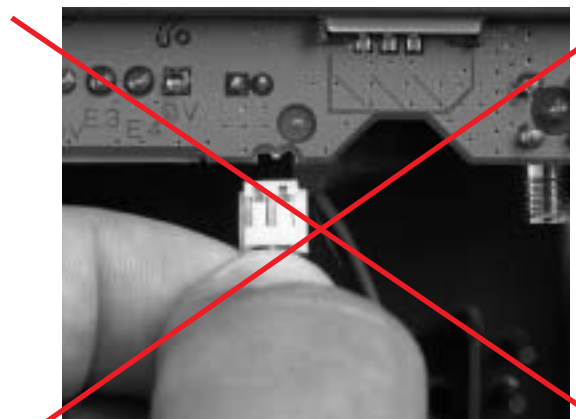

MAUVAIS

Programmation des paramètres

Les différents types d'appuis

- Appui court (toutes les touches) : appui le plus utilisé, permet la navigation dans les différents menus et sous-menus, la validation/annulation d'un paramètre ou d'un chiffre.
- Appui long sur la touche (OK) : permet la validation d'une ligne entière, par exemple pour modifier un seul chiffre du paramètre date/heure, une fois le chiffre modifié un appui long permet de valider les autres chiffres.
- Appui long sur la touche (C) : permet de sortir d'un menu sans validation.

Durant les programmations :

- au-delà de 1 min sans appui sur une des touches, le transmetteur repasse automatiquement au menu initial.
- au-delà de 3 min sans appui sur une des touches, le transmetteur se met en veille et l'afficheur s'éteint. Un appui sur une touche quelconque du clavier permet de le rallumer.

① Choix de la langue à la mise sous tension.

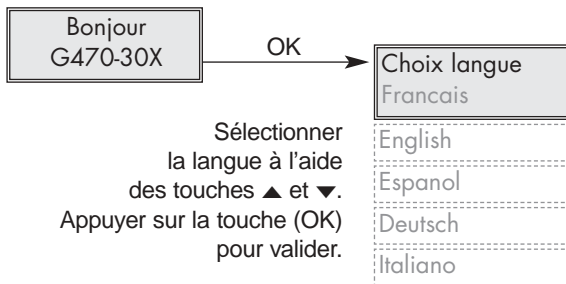

② Programmer la date et l'heure à l'aide du menu **Prog Date/Heure**.

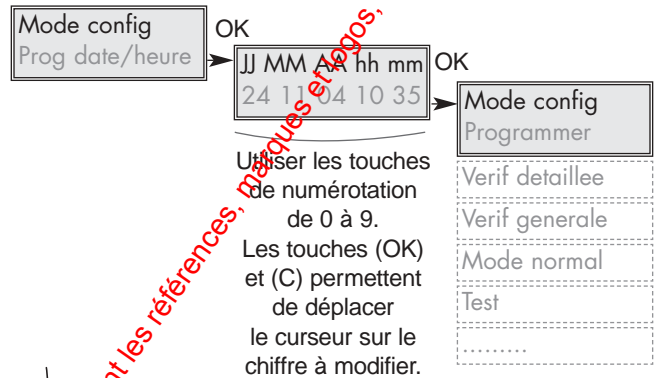

③ Programmer les autres paramètres à l'aide du menu **Programmer**.

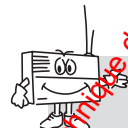

La programmation du code PIN et du code d'accès 1 est indispensable pour la suite des programmations.

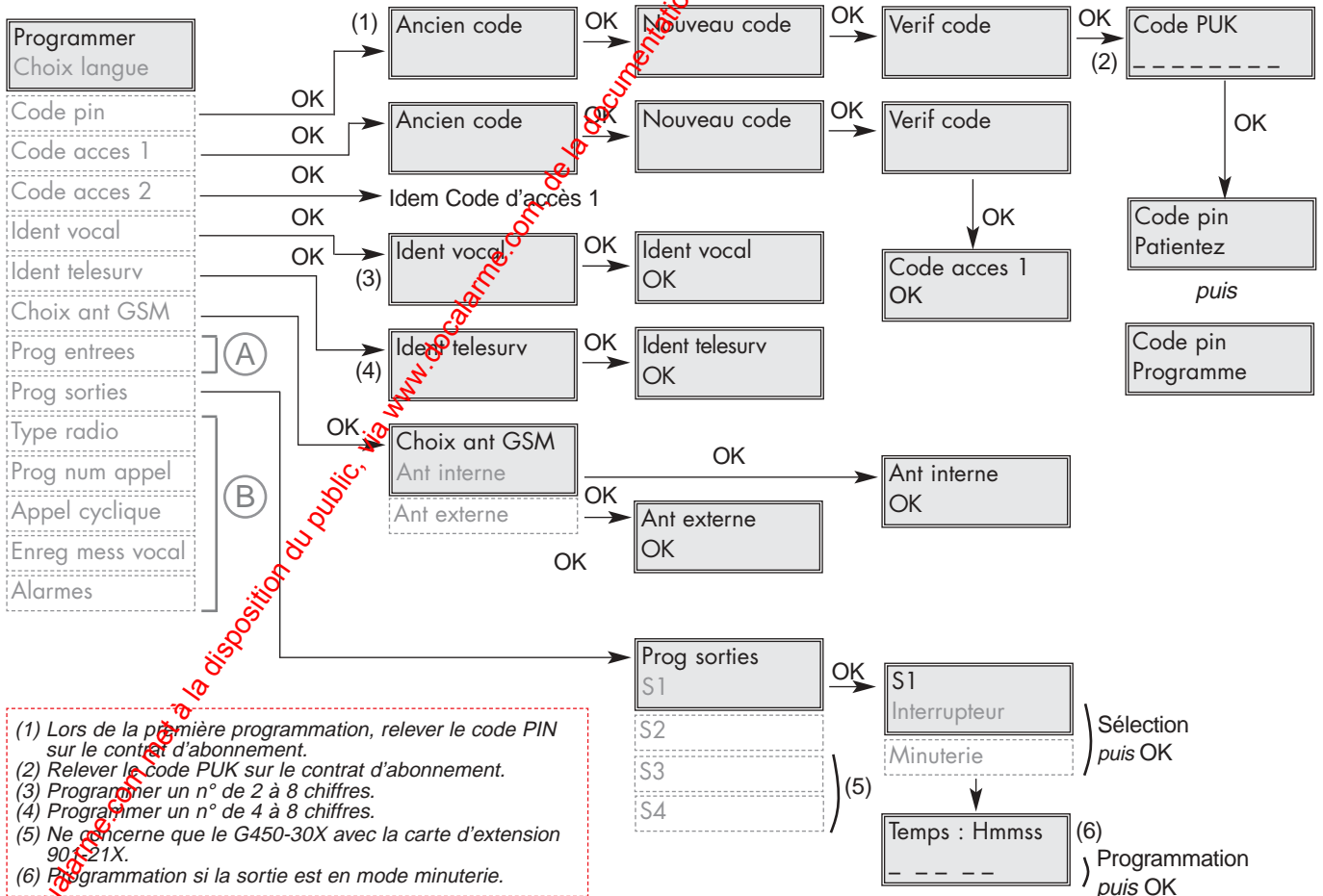

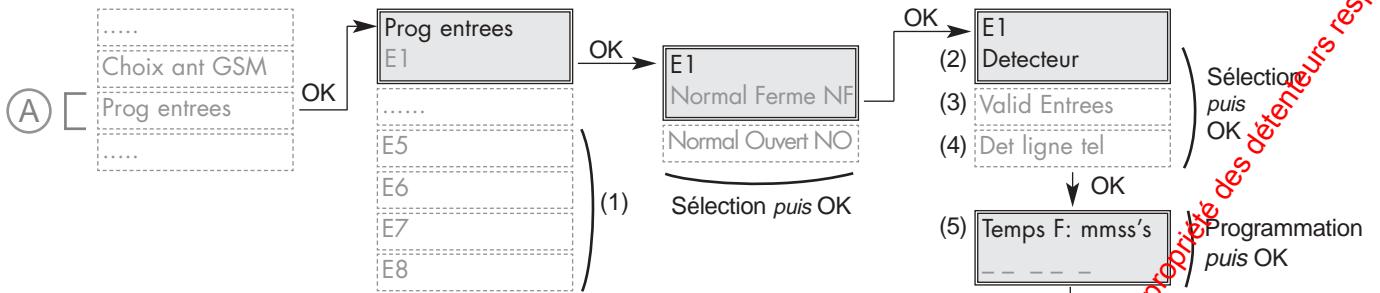

- (1) Ne concerne que le G450-30X avec la carte d'extension 901-21X.
- (2) Choisir "Détecteur" pour tous raccordements de détecteur filaire.
- (3) Choisir "Valid Entrees" pour le raccordement d'un dispositif de commande externe. Dans ce cas, l'état de cette entrée conditionne la prise en compte ou non des autres entrées raccordées.
- (4) Choisir "Det ligne tel" pour le raccordement d'un module de détection de coupure de ligne téléphonique 905-21X ou autres détecteurs compatibles.
- (5) Temps de filtrage d'une entrée : ce temps correspond au temps nécessaire pour que le transmetteur prenne en compte tout changement d'état intervenant sur cette entrée. →
- (6) Choix des numéros de téléphones liés à l'activation d'une entrée, l'ordre de saisie des n° correspond à l'ordre dans lequel les numéros sont appelés.

Valeur	Temps
00 00 1	100 ms
00 01 0	1 s
00 03 5	3,5 s
01 00 0	1 mn

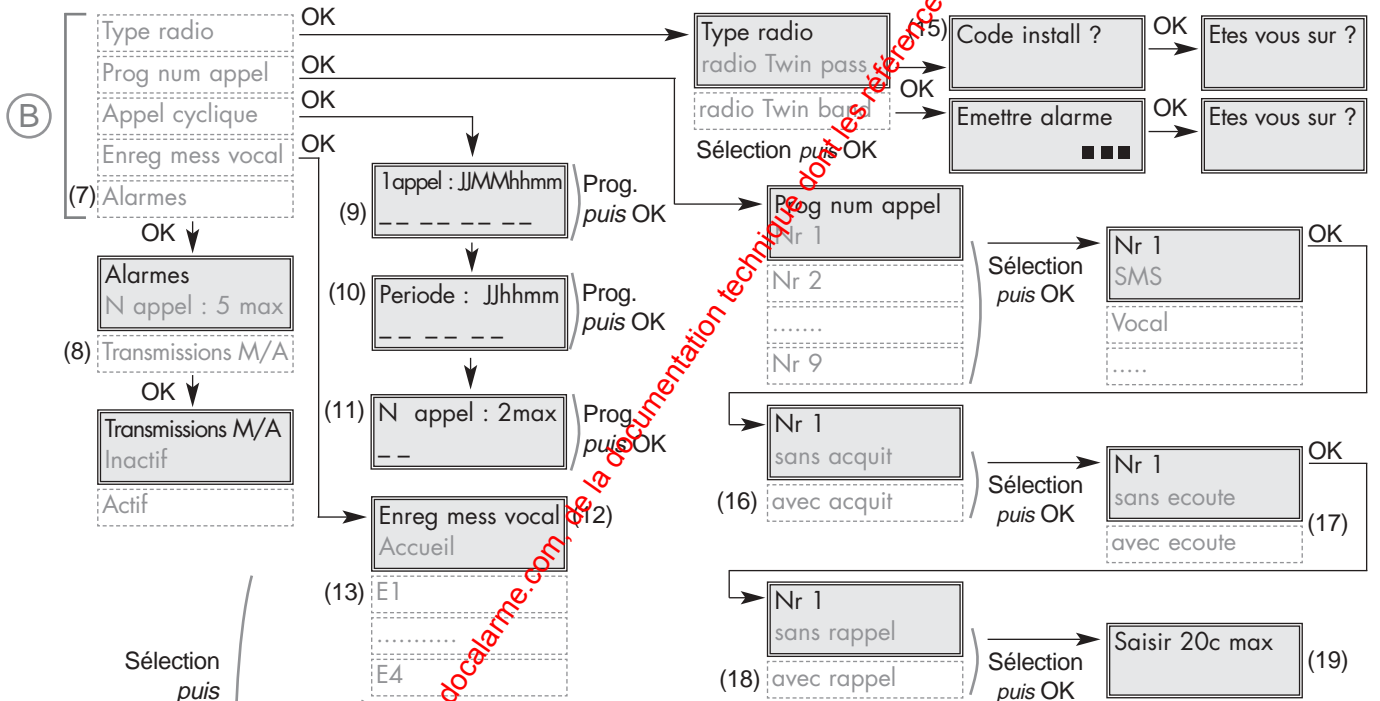

Sélection puis Enregistrement du message vocal (période de 10 s max) puis Ecoute du message puis Validation du message à l'aide de la touche (OK)

- (7) Permet de définir la priorité d'appel des numéros de téléphone programmés.
- (8) Ne concerne que le G470-30X, cette fonction (désactivée en sortie) permet les transmissions de tous les Arrêt/Marche vers les correspondants.
- (9) Programmation de la date et de l'heure du premier appel cyclique.
- (10) Programmation de la fréquence des appels cycliques.
- Ne pas choisir une fréquence pour l'appel cyclique trop importante. En effet, les appels générés pour les appels cycliques "consomment" le forfait et influent sur l'autonomie du produit (cf. p. 4)**

- (10) Exemple :
01 00 00 signifie que l'appel cyclique sera répété à la même heure tous les jours.
00 12 00 signifie que l'appel cyclique sera répété toutes les 12 heures.
- (11) L'appel cyclique peut être transmis sur 1 ou 2 n° d'appel distincts.
- (12) Le message vocal d'accueil personnalisé permet au(x) correspondant(s) d'identifier le transmetteur téléphonique à l'origine du déclenchement. Il est possible d'enregistrer un message vocal d'une durée de 10 s maximum. Exemple d'enregistrement : "Vous êtes en ligne avec le transmetteur de M. Jacob, 6 impasse des Bouleaux à Crolles".
- (13) Un message vocal personnalisé de 3 s maxi peut être enregistré pour chaque entrée, chaque alarme technique, chaque groupe.
- (14) Ne concerne que le G450-30X avec la carte d'extension 901-21X.
- (15) Saisir le code installation à 10 chiffres (reprenre la succession de 0 et 1 correspondant au code de la centrale).
- (16) Quelque soit le choix effectué à ce niveau, tous les correspondants peuvent acquitter l'appel en cours et ainsi mettre fin à l'appel de ce numéro. Par contre, lorsqu'un numéro est programmé avec acquit, le correspondant appelé peut acquitter le cycle d'appel et ainsi stopper l'appel vers tous les autres numéros.
- (17) La période d'écoute peut aller de 30 s à 90 s. Cette période est par défaut de 30 s, renouvelable 2 fois en appuyant sur la touche #.
- (18) Avec rappel signifie avec contre appel. Le contre appel permet au correspondant de rappeler le transmetteur dans les 3 minutes qui suivent l'acquiescement. Durant cette période de 3 minutes, le correspondant peut "demander" soit une période d'écoute, soit une période d'interphonie, soit commander le système d'alarme (cf. p. 28).
- (19) Pour les appels vers l'étranger, il faut rajouter le 00 devant le n° de téléphone.

Vérification des paramètres

Durant les programmations et à tout moment en **Mode config**, il est possible de vérifier :

- soit un paramétrage en particulier, à l'aide du menu **Verif detaillee**,
- soit tous les paramétrages, à l'aide du menu **Verif generale**. Une fois dans ce menu, l'appui répété sur la touche OK permet le défilement sur l'afficheur des différents paramètres.

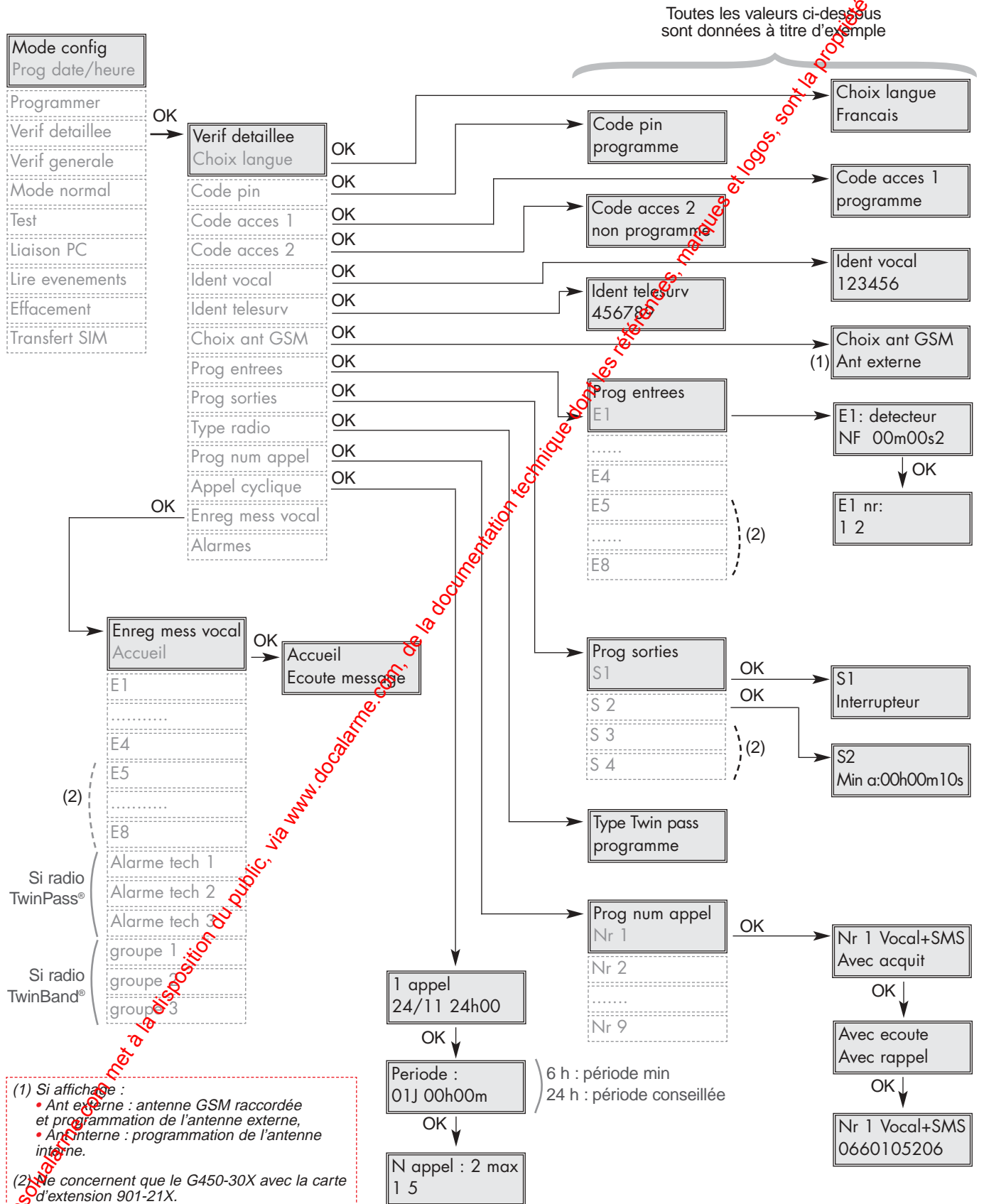

Effacement des paramètres

Durant les programmations et à tout moment en **Mode config**, il est possible d'effacer un ou plusieurs paramétrages, à l'aide du menu **Effacement**.

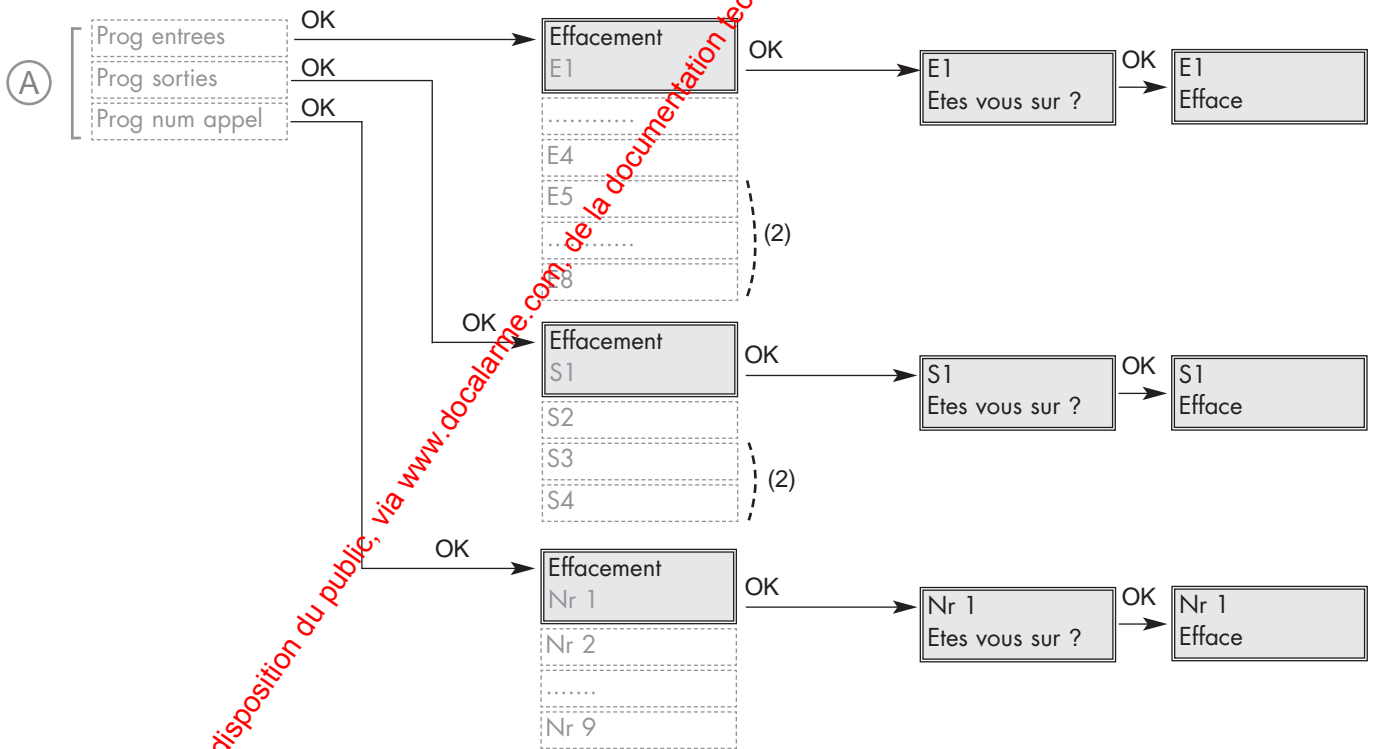
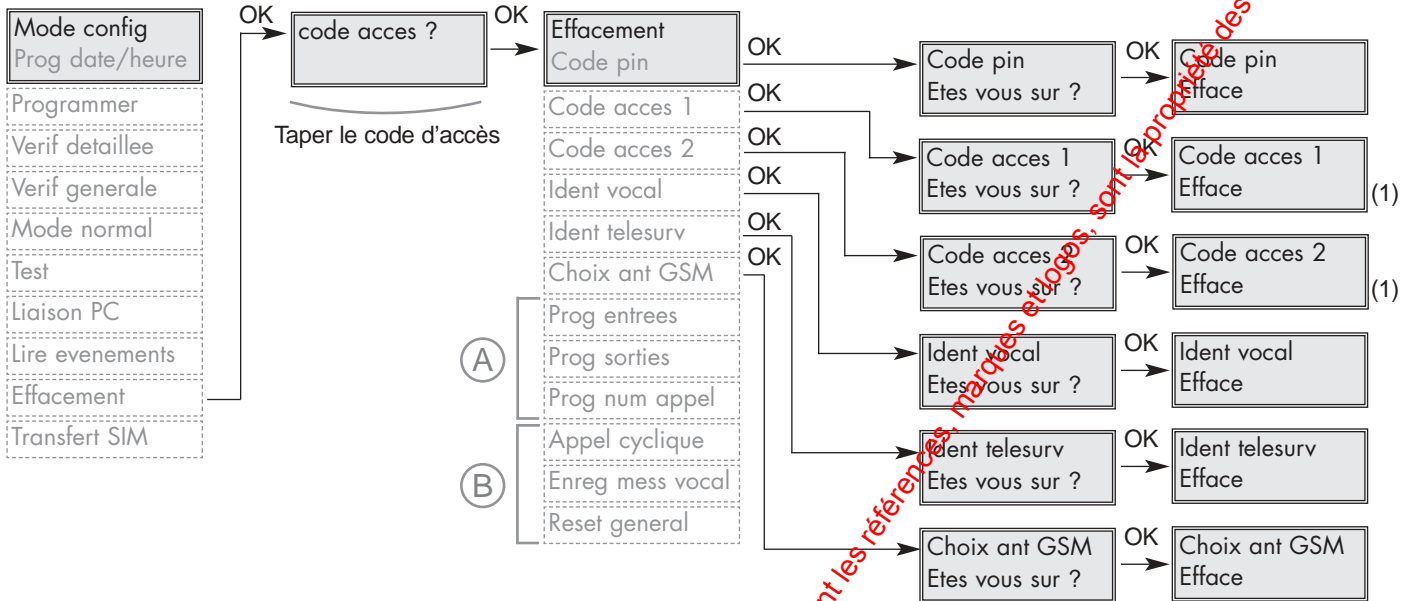

(1) Retour au code d'accès usine.
 (2) Ne concerne que le G450-30X avec la carte d'extension 901-21X.

www.absolualarme.com met à la disposition du public, via www.docalarme.com, de la documentation technique dont les références, marques et logos, sont la propriété des détenteurs respectifs.

Effacement des paramètres (suite)

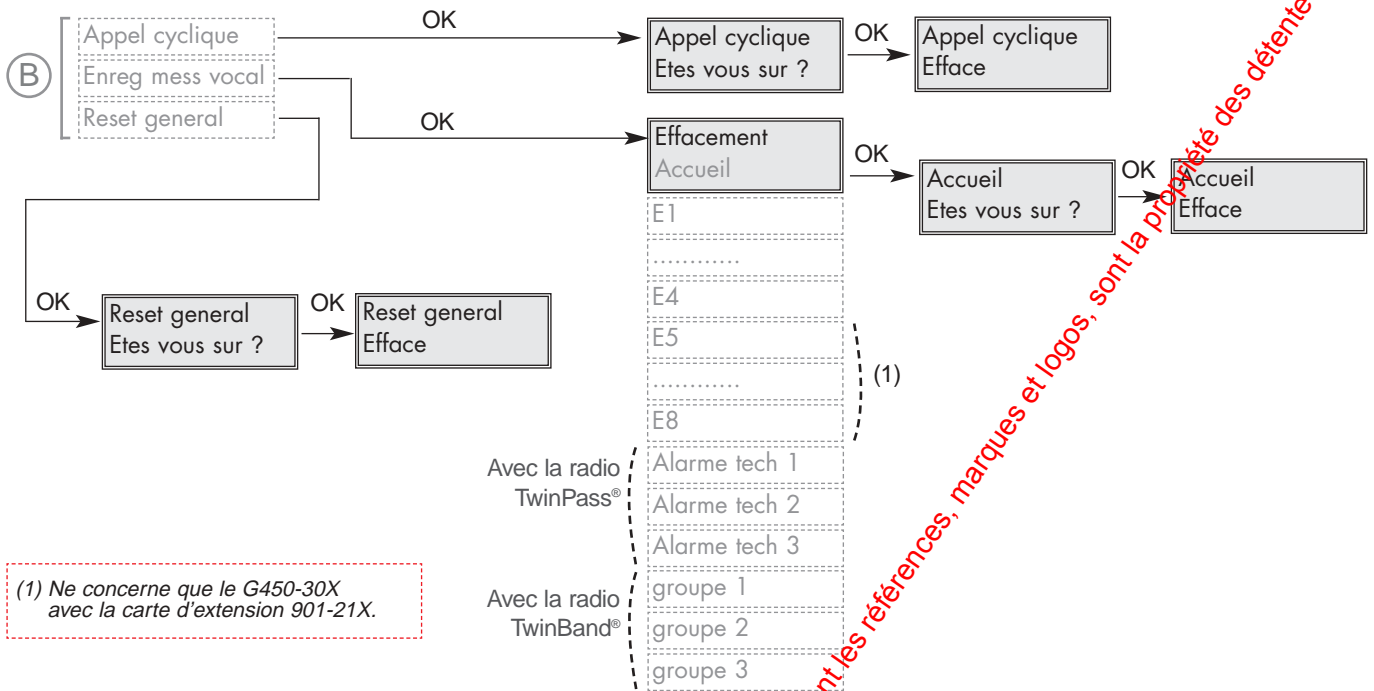

Effacement du code d'accès

Il existe 2 possibilités pour effacer le code d'accès :

- soit à l'aide du menu **Effacement**,
- soit en procédant comme suit :
 - ① enlever le capot du transmetteur,
 - ② retirer la batterie ou désalimenter le transmetteur selon le modèle,
 - ③ appuyer en même temps sur les touches (*) et (#) tout en reconnectant l'alimentation du transmetteur.

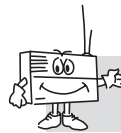

En cas d'oubli du code d'accès, cette procédure permet un retour en configuration usine 9999.

www.absolualarme.com met à la disposition du public, via www.docalarme.com, de la documentation technique dont les références, marques et logos, sont la propriété des détenteurs respectifs

Test des numéros d'appel

Le menu **Test appel** permet de tester les numéros un par un. Contrairement au déroulement d'un appel dû à un réel déclenchement, le numéro avec lequel l'essai est réalisé n'est appelé qu'une seule fois sans nouvelle tentative. Durant l'appel de test, il est possible de tester la fonction écoute et la fonction contre-appel.

① Déclencher l'appel en choisissant un des numéros programmé

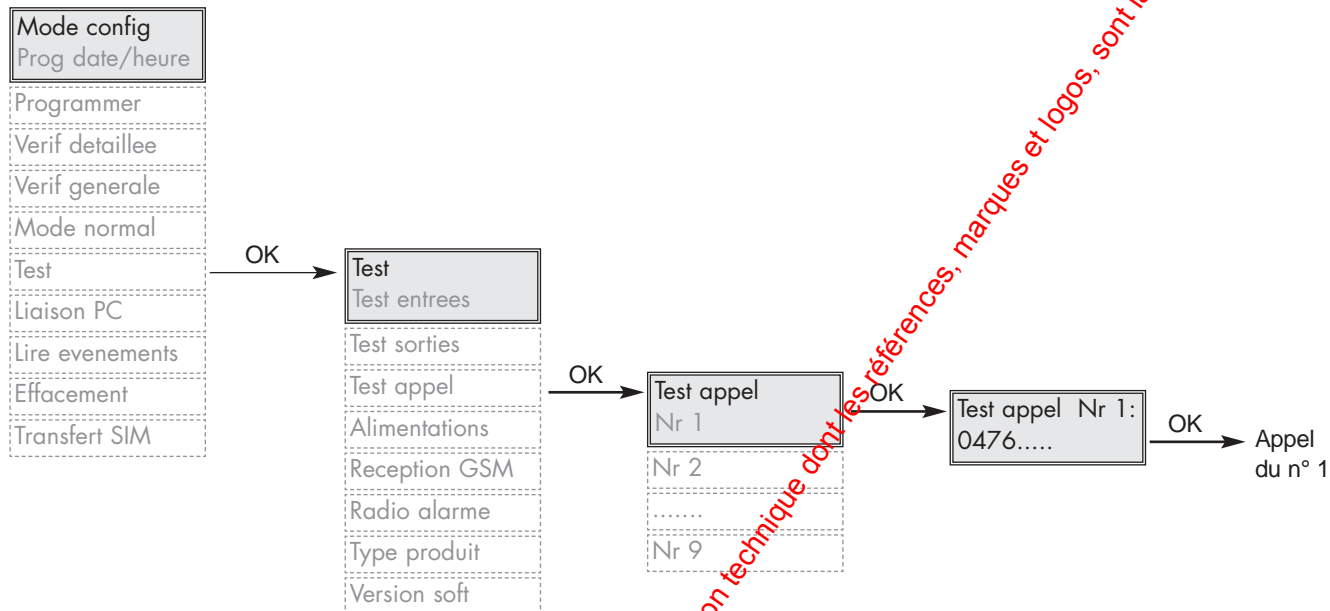

② Vérifier le bon déroulement de l'appel.

www.absolualarme.com met à la disposition du public, via www.docalarme.com, de la documentation technique dont les références, marques et logos, sont la propriété des détenteurs respectifs.

Choix de l'emplacement

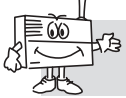

Pour le moment, ne pas procéder à la fixation du transmetteur sans avoir réalisé les tests du réseau GSM ainsi que du récepteur radio.

LES RÈGLES DE POSE

Le transmetteur doit être installé :

- à l'intérieur de l'habitation dans une zone protégée par le système d'alarme,
- à l'abri des regards indiscrets,
- sur une surface plane et rigide,
- à plus de 5 m de la centrale, des sirènes d'alarme extérieures et intérieures, de tout autre récepteur radio de la gamme LOGISTY,
- loin de sources éventuelles de perturbations électromagnétiques (compteur ou tableau électrique, coffret téléphonique, matériel hi-fi, vidéo, électroménagers, informatique...),

- face avant dégagée et accessible (microphone et haut-parleur dégagés).

Le transmetteur ne doit pas être installé :

- sur une paroi métallique,
- dans une pièce humide (boîtier environnement difficile 906-21X disponible au catalogue).

Pour un fonctionnement correct du transmetteur :

- ne pas laisser de surplus de câble dans le boîtier,
- ne pas contourner le boîtier avec du câble.

Test du niveau de réception du réseau GSM

Le transmetteur GSM est doté d'une antenne intégrée pour la transmission des données vers le réseau GSM. Le test du niveau de réception est primordial pour déterminer l'emplacement du transmetteur GSM. Si les tests ne sont pas satisfaisants, il est possible de connecter une antenne externe. Deux types d'antennes sont disponibles au catalogue :

- 903-21X : antenne de 5 dB montée sur équerre,
- 904-21X : antenne de 3 dB avec support magnétique.

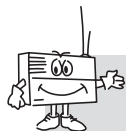
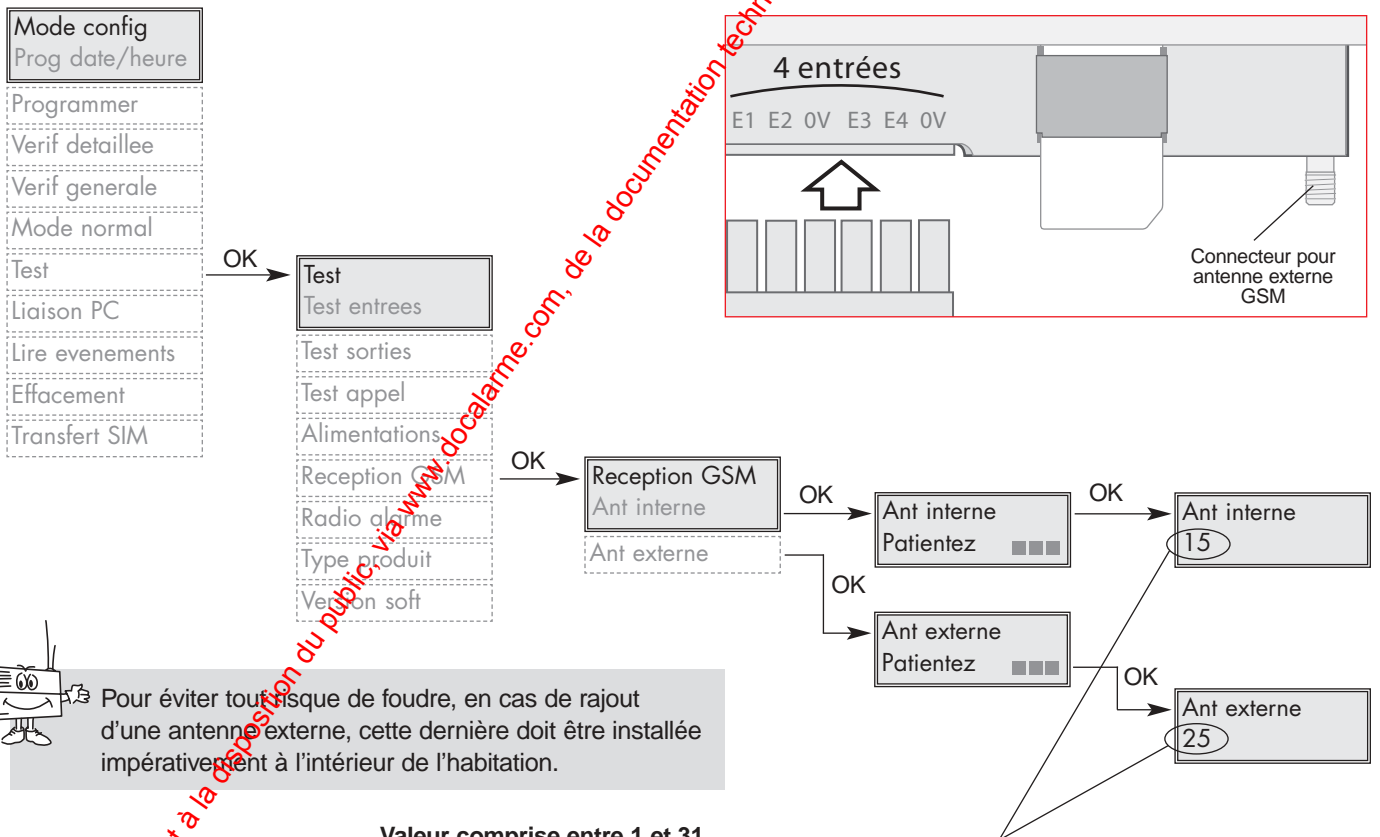

Pour éviter tout risque de foudre, en cas de rajout d'une antenne externe, cette dernière doit être installée impérativement à l'intérieur de l'habitation.

Valeur comprise entre 1 et 31.

- Le test du niveau de réception dure environ 90 s (à tout moment un appui sur la touche C ou OK met fin au test). La première valeur affichée est 01 (ne pas en tenir compte) puis durant ce laps de temps plusieurs valeurs (indiquant le niveau de réception) s'affichent.
- Le niveau de réception est correct si la moyenne des valeurs est supérieure à 10.
- Si la moyenne des valeurs est inférieure à 10, il faut :
 - refaire des essais à un autre emplacement jusqu'à ce que ces derniers soient concluants,
 - connecter une antenne externe.

Test du récepteur radio du G470-30X

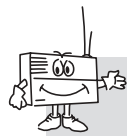
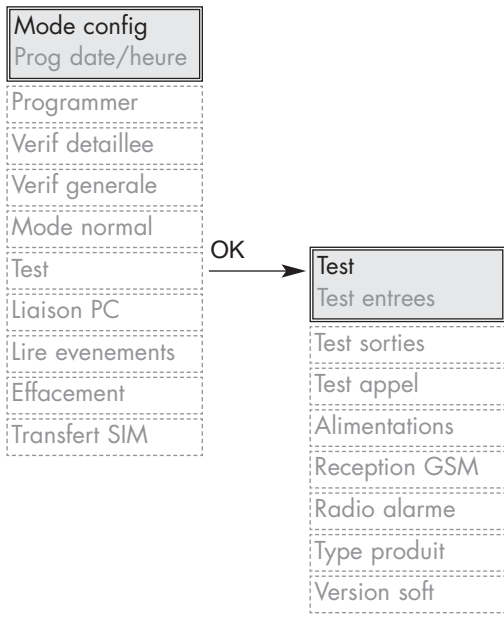

Ce chapitre ne concerne que le G470-30X.

- Si le choix de la radio est Twin pass, le test a lieu sur les fréquences 433 MHz et 434 MHz.
- Si le choix de la radio est Twin band, le test a lieu sur les fréquences 434 MHz et 869 MHz.

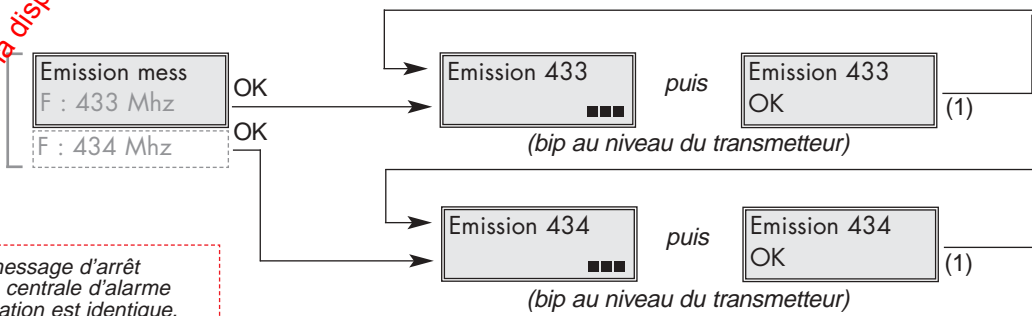
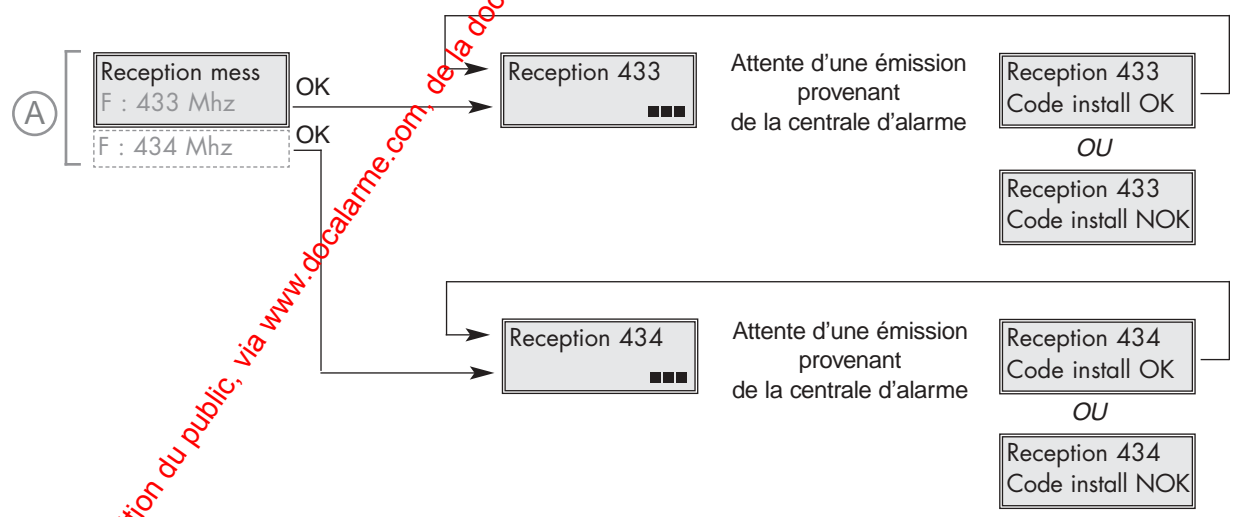
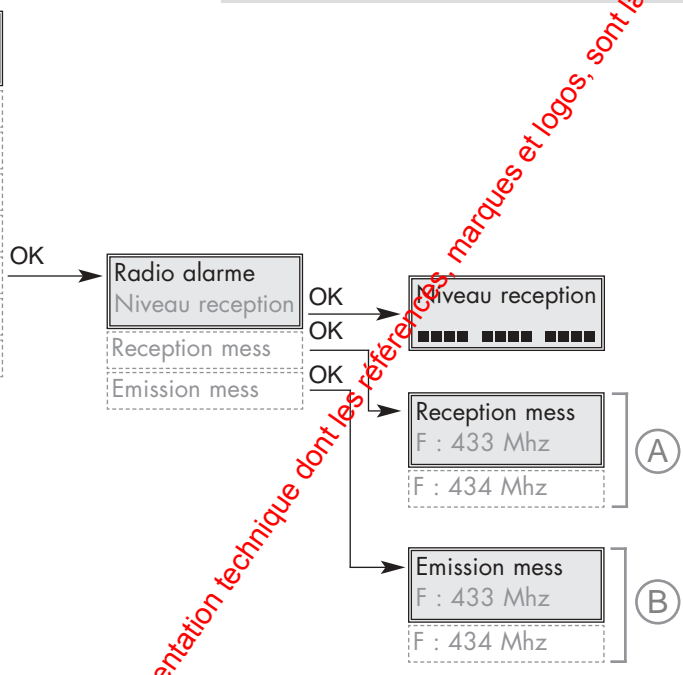

(1) Emission d'un message d'arrêt et réaction de la centrale d'alarme si le code installation est identique.

www.absoalarme.com met à la disposition du public, via www.docalarme.com, de la documentation technique dont les références, marques et logos, sont la propriété des détenteurs respectifs.

Fixation

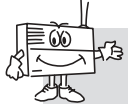

Procéder à la fixation du transmetteur uniquement si les tests du réseau GSM ainsi que du récepteur radio tels que décrits précédemment sont concluants.

① Fixer le support de fixation en 3 points.

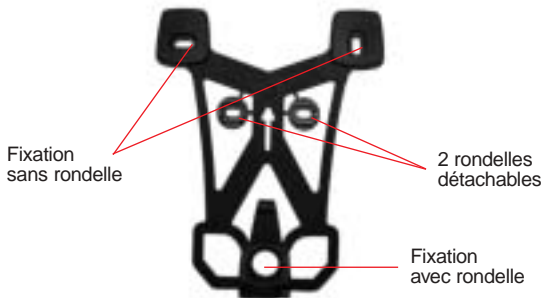

② Accrocher le transmetteur sur le support de fixation.

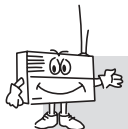
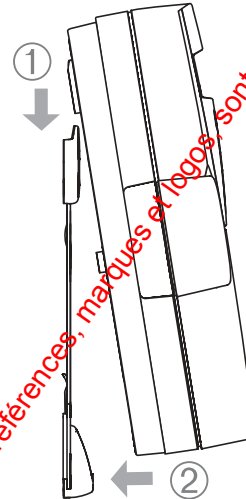

Détacher la rondelle non utilisée pour que le transmetteur se plaque correctement au mur.

③ Bloquer le transmetteur sur son support de fixation à l'aide de la vis de blocage.

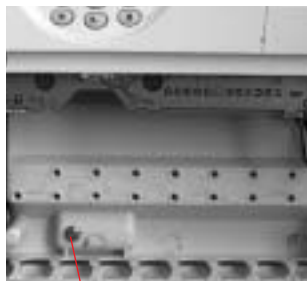

Vis de blocage (fournie)

④ Positionner le capot.



⑤ Visser les 2 vis imperdables du capot



⑥ Positionner les 2 caches-vis.



Mise en place de la carte d'extension 901-21X (option possible avec le G450-30X).



La mise en place de la carte 901-21X (Fig. A) est délicate. Attention à ne pas tordre le connecteur (Fig. B). Il est impératif de visser les 2 vis de maintien (Fig. C).

Fig. A

Emplacement connecteur

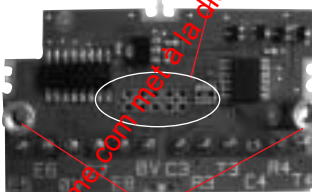

Entretoises

Fig. B



Connecteur pour recevoir la carte d'extension

Fig. C



2 vis de maintien

Schéma de raccordement

SCHÉMA DE RACCORDEMENT
4 ENTRÉES / 2 SORTIES

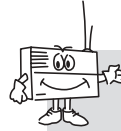

Pour éviter tout risque de foudre, tous les produits raccordés au TT GSM doivent se trouver impérativement à l'intérieur de l'habitation.

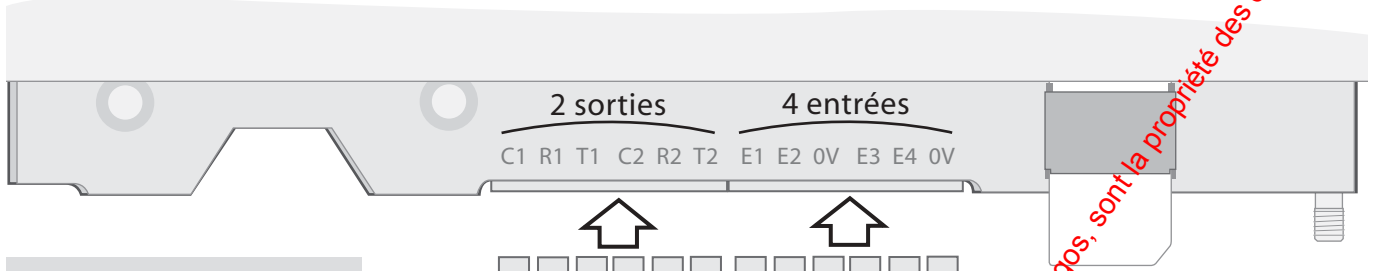

Utiliser un tournevis plat de 2 mm pour les borniers à vis.

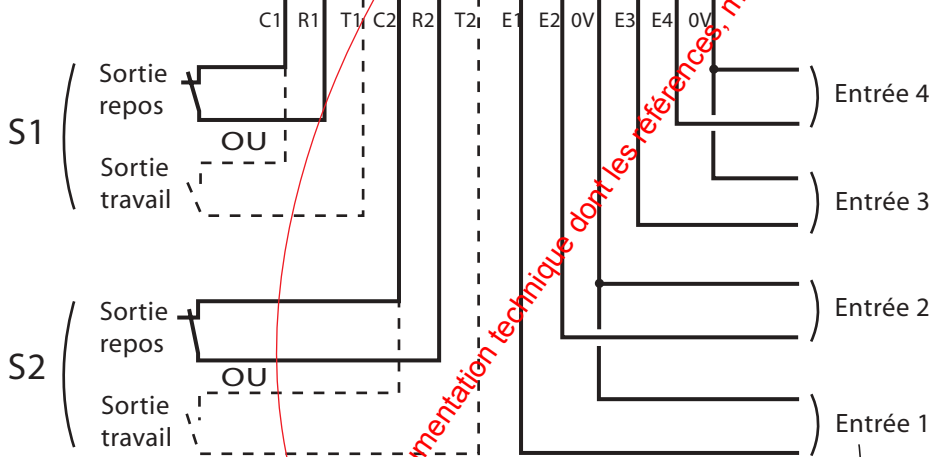

- Sorties : type relais 24 V/1 A TBTS.
- Entrées : type contact sec TBTS.



Utiliser des câbles de section 0,5 mm² minimum.

Vue côté bornier à vis

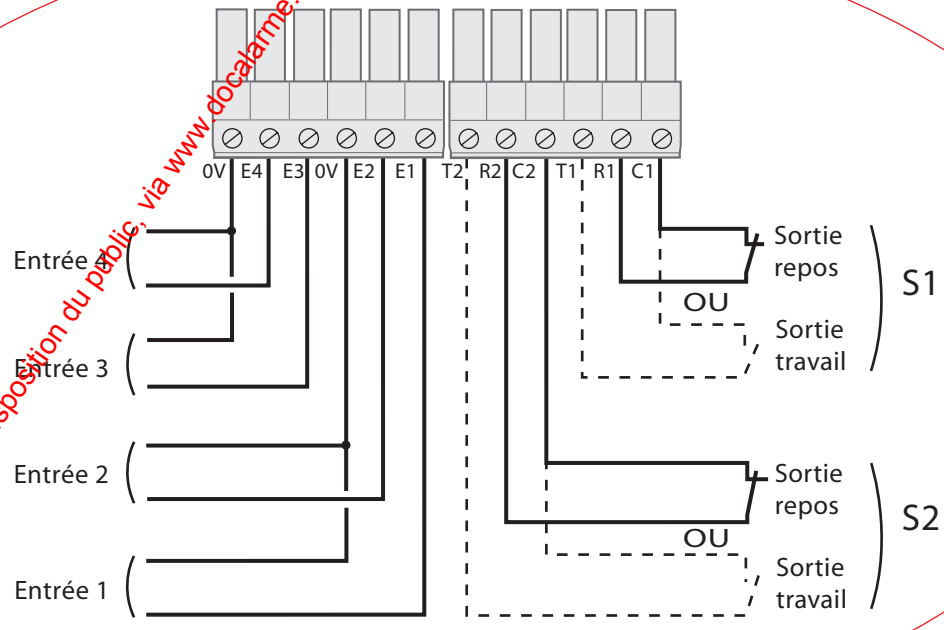

www.absolualarme.com met à la disposition du public, via www.docalarme.com, de la documentation technique dont les références, marques et logos, sont la propriété des détenteurs respectifs.

F Raccordements des entrées/sorties

Schéma de raccordement (suite)



Pour éviter tout risque de foudre, tous les produits raccordés au TT GSM doivent se trouver impérativement à l'intérieur de l'habitation.

SCHEMA DE RACCORDEMENT 8 ENTRÉES / 4 SORTIES (1)

(1) Ce schéma ne concerne que le G450-30X équipé d'une carte d'extension 901-21X.

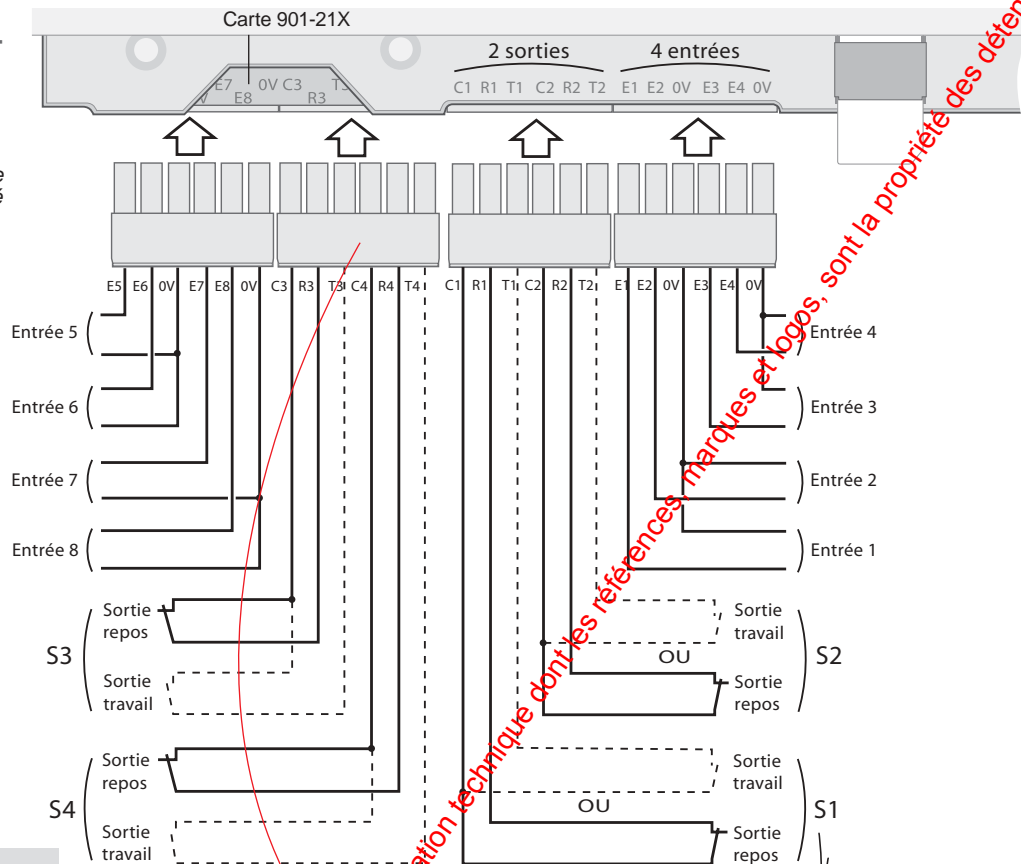

- Sorties : type relais 24 V/1 A TBTS.
- Entrées : type contact sec TBTS.



Utiliser un tournevis plat de 2 mm pour les borniers à vis.



Utiliser des câbles de section 0,5 mm² minimum.

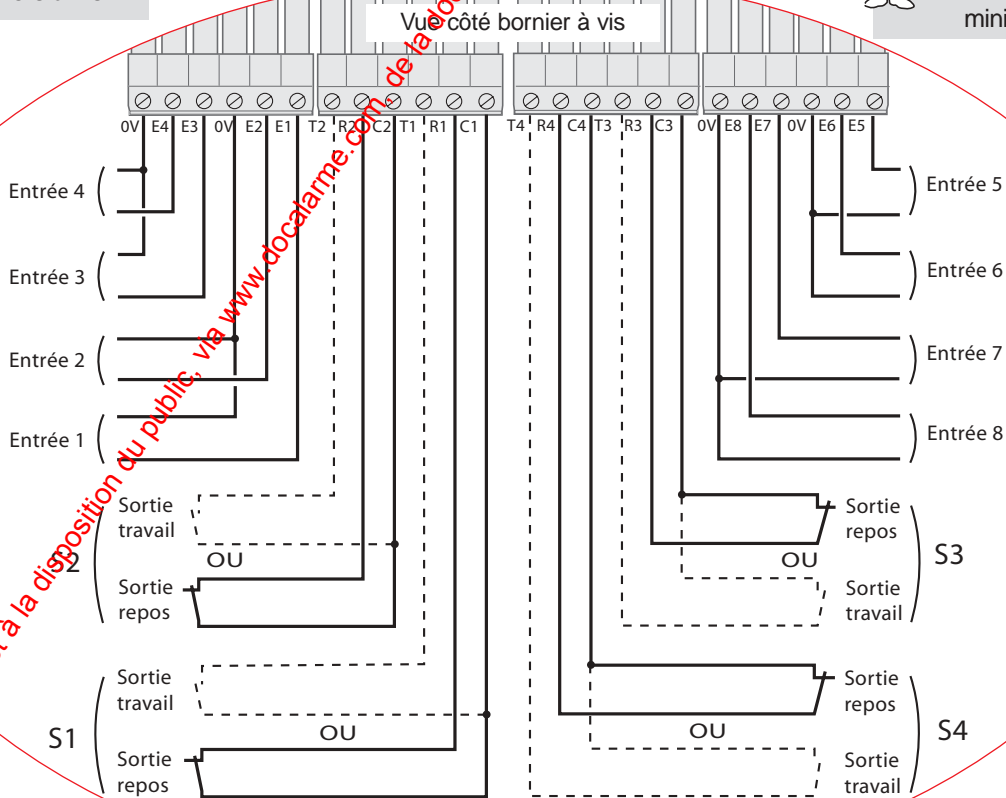

www.absolualarme.com met à la disposition du public, via www.docalarme.com de la documentation technique dont les références marques et logos, sont la propriété des détenteurs respectifs

Test des entrées raccordées

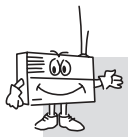
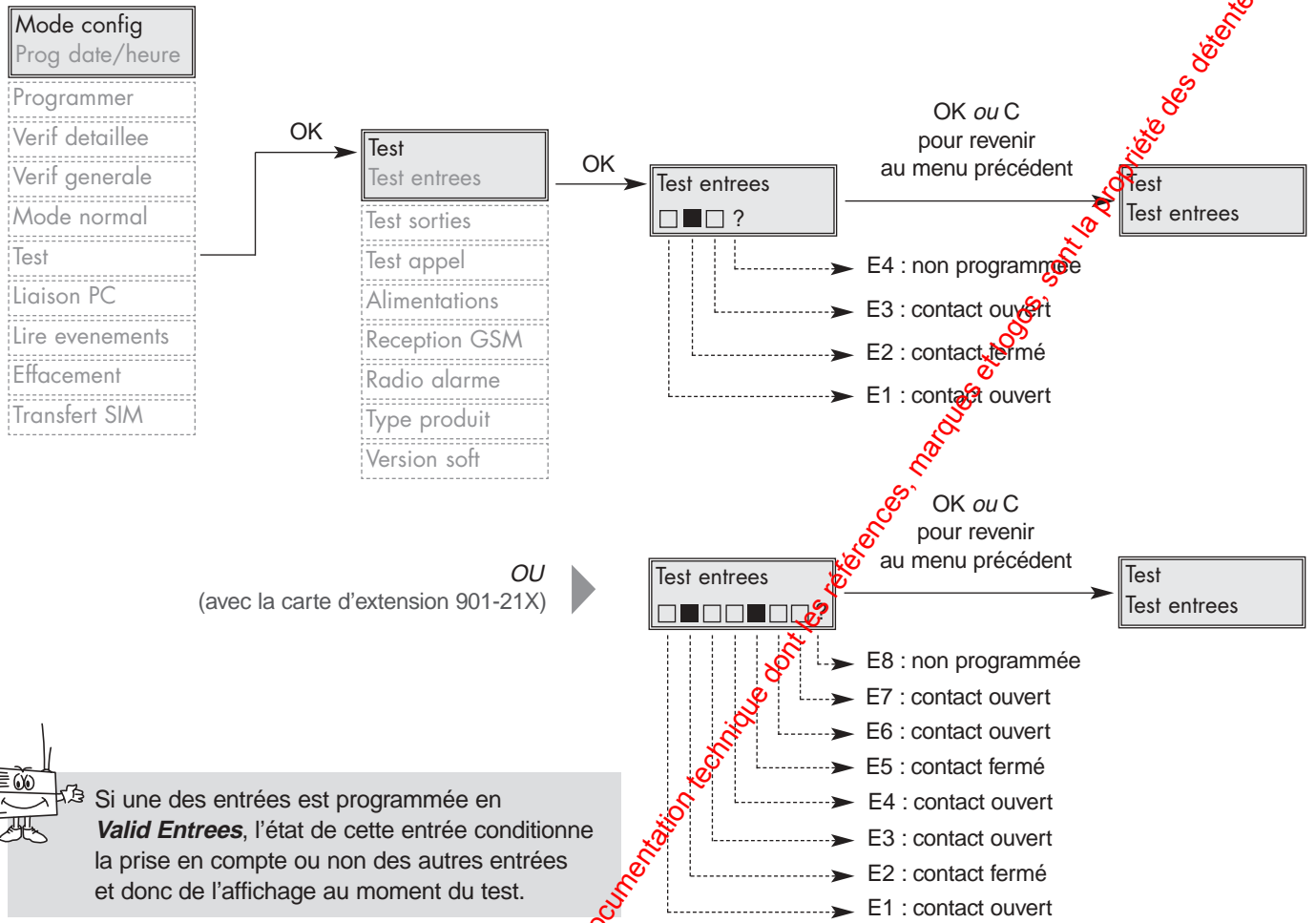

Si une des entrées est programmée en **Valid Entrees**, l'état de cette entrée conditionne la prise en compte ou non des autres entrées et donc de l'affichage au moment du test.

Test des sorties raccordées

Exemple : S1 programmé en mode interrupteur
S2 programmé en mode minuterie

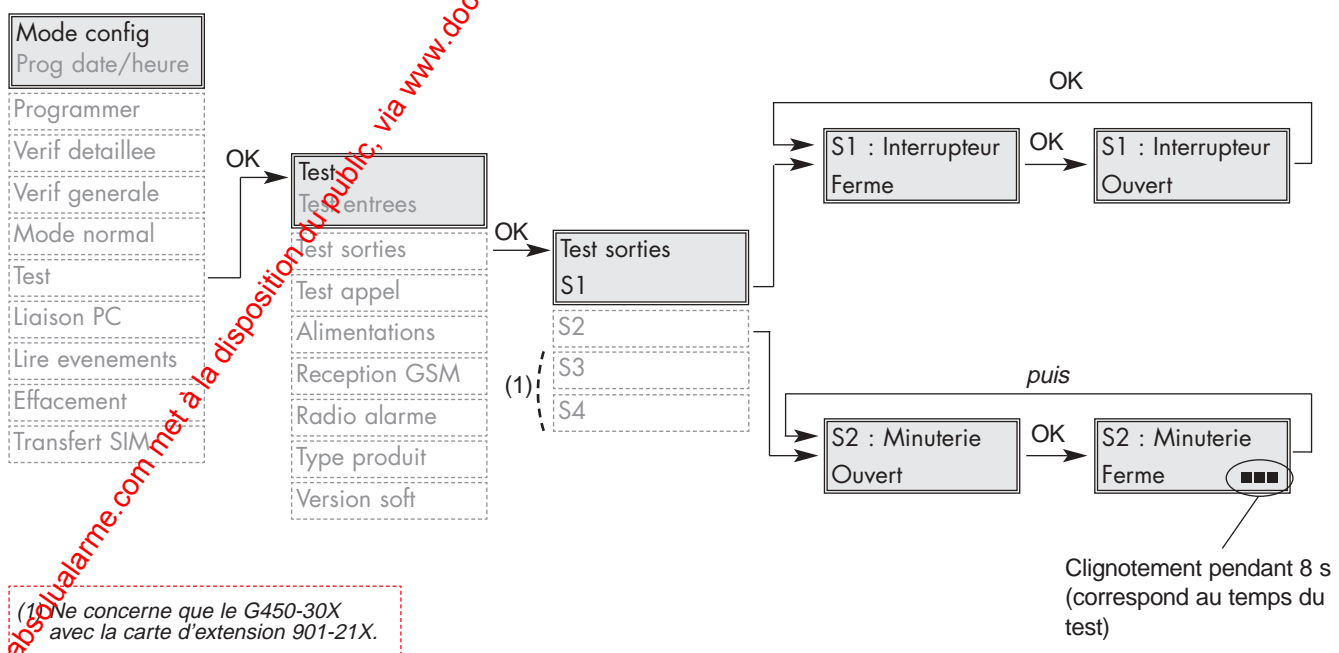

(1) Ne concerne que le G450-30X avec la carte d'extension 901-21X.

F Passage en mode normal et essais réels

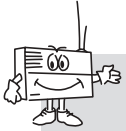

Le passage en **Mode normal** est possible :

- si les 2 autoprotections mécaniques du transmetteur téléphonique sont actives (le transmetteur doit être monté sur son support de fixation avec le capot fermé),
- si les programmations indispensables sont réalisées, à savoir :
 - date et heure,
 - code PIN,
 - code PUK,
 - code d'accès 1,
 - au moins un n° de téléphone programmé,
 - au moins un n° de téléphone programmé pour l'autoprotection,
 - au moins un n° de téléphone programmé au niveau de l'entrée **Alarmes**,
- si le transmetteur GSM n'est pas en "anomalie tension".

LE PASSAGE EN MODE NORMAL S'EFFECTUE SOIT :

- automatiquement au bout de 15 minutes,
- volontairement à l'aide du menu **Mode normal**.

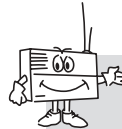

2 minutes après le passage en mode normal, le transmetteur GSM transmet le message relatif au changement de configuration.

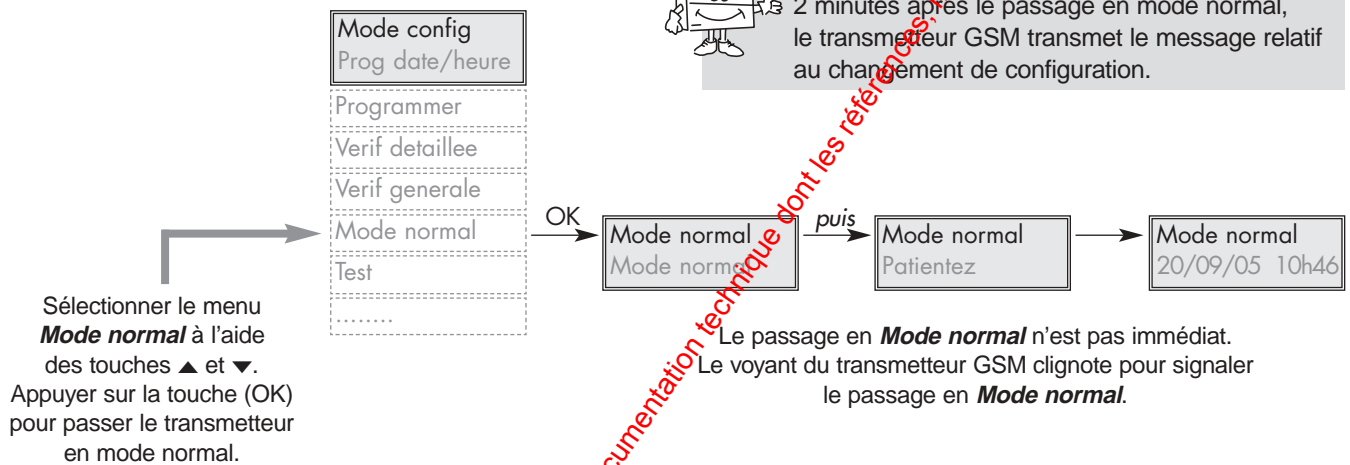

ESSAI RÉEL AVEC UN SYSTÈME D'ALARME LOGISTY (concerne le G470-30X)

- Provoquer le déclenchement de la centrale d'alarme et vérifier que le transmetteur G470-30X associé au système (même code installation), appelle les correspondants selon son cycle d'appel.
- Cet essai permet de vérifier la liaison radio entre la centrale et le transmetteur, ainsi que le bon déroulement de l'appel vers les correspondants.

ESSAI RÉEL EN SOLLICITANT L'AUTOPROTECTION DU TRANSMETTEUR

- Provoquer le déclenchement du transmetteur en ouvrant le capot.
- Vérifier le bon déroulement de l'appel vers les correspondants.

ESSAI RÉEL EN SOLLICITANT UNE DES ENTRÉES DU TRANSMETTEUR

- Provoquer le déclenchement d'une des entrées du transmetteur et vérifier que ce dernier appelle les correspondants selon son cycle d'appel.
- Cet essai permet de vérifier que l'entrée est convenablement paramétrée (temps de filtrage...), ainsi que le bon déroulement de l'appel vers les correspondants.

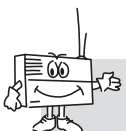

Si une des entrées est programmée en **Valid Entrees**, l'état de cette entrée conditionne la prise en compte ou non des autres entrées.

Pour le transmetteur radio G470-30X, si une entrée est programmée en **Det ligne tel**, ce dernier ne transmet les alarmes radio que si l'entrée est en défaut (dans ce cas, le transmetteur GSM intervient en secours du transmetteur utilisant la ligne RTC).

De même, si une entrée programmée en **Det ligne tel** est sollicitée, le transmetteur GSM appelle les correspondants et ce quelque soit l'état de l'entrée programmée en **Valid Entrees**.

Signalisation d'une anomalie d'alimentation

Le transmetteur téléphonique GSM contrôle en permanence l'état de son alimentation ainsi que l'alimentation du système d'alarme concernant le G470-30X.

En cas d'anomalie tension, ce dernier prévient les correspondants selon les messages ci-dessous :

	Message vocal et/ou SMS vers un appel de particulier	Message vers un appel de télésurveillance	Transmetteurs concernés
Pile usagée du transmetteur GSM	"transmetteur n° anomalie tension"	Message codé spécifique au protocole de transmission utilisé	G442-30X, G450-30X G470-30X
Pile usagée sur la centrale d'alarme	"système n° anomalie tension système"	Message codé spécifique au protocole de transmission utilisé	G470-30X
Piles usagées sur le système d'alarme (1)	"système n° anomalie tension"	Message codé spécifique au protocole de transmission utilisé	G470-30X
Piles usagées sur un détecteur d'alarme	"système n° anomalie tension détecteurs" (si radio TwinPass®) ou "système n° anomalie tension détecteur groupe X" (si radio TwinBand®)	Message codé spécifique au protocole de transmission utilisé	G470-30X
Coupure secteur et rétablissement du secteur	"transmetteur n° arrêt tension" et "transmetteur n° marche tension"	Message codé spécifique au protocole de transmission utilisé	G442-30X

(1) Concerne les piles usagées d'un détecteur programmé en pré-alarme, de la sirène d'alarme et du clavier d'alarme.

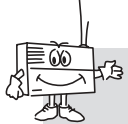

Lorsque le transmetteur GSM G442-30X envoie le message "coupure secteur" suivi du message "anomalie tension" (message pouvant intervenir 2 à 3 jours après le premier), il devient urgent d'intervenir pour rétablir le secteur (autonomie moyenne : 1 mois selon utilisation).

COMMENT PROCÉDER AU CHANGEMENT DE LA PILE DU TRANSMETTEUR GSM (concerne le G450-30X et G470-30X)

① Passer le transmetteur GSM en **Mode config**.

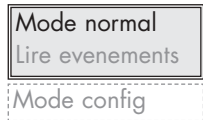

OK

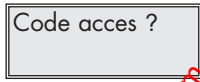

Sélectionner le menu **Mode config** à l'aide des touches ▲ et ▼.

Appuyer sur la touche (OK).

Saisir le code d'accès

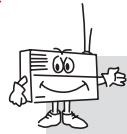

Pour conserver les programmations, ne jamais déconnecter la batterie rechargeable Li-ion lorsque votre transmetteur GSM est désalimenté.

- ② Enlever le capot du transmetteur GSM.
- ③ Remplacer exclusivement le bloc lithium par un bloc de même type (réf. BatLi23 disponible au catalogue Logisty).



Déposer le bloc d'alimentation usagé dans des lieux prévus pour le recyclage.

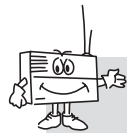

Il y a risque d'explosion si la batterie est remplacée par une batterie de type incorrecte.

- ④ Remettre le capot en place.
- ⑤ Passer le transmetteur GSM en **Mode normal**.

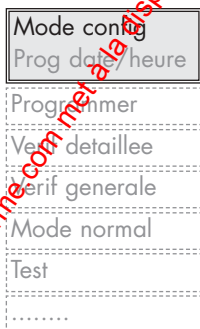

Sélectionner le menu **Mode normal** à l'aide des touches ▲ et ▼. Appuyer sur la touche (OK).

F Consultation de la mémoire d'événements

Le transmetteur téléphonique peut mémoriser les 100 derniers événements. La consultation de la mémoire d'événements se fait en **Mode config** ou en **Mode normal** à l'aide du menu **Lire evenements**.

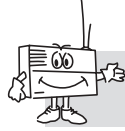

Chaque nouvelle mise sous tension est mémorisée dans la liste des événements.

TRANSMETTEUR DÉJÀ EN *Mode config* (mode installation)

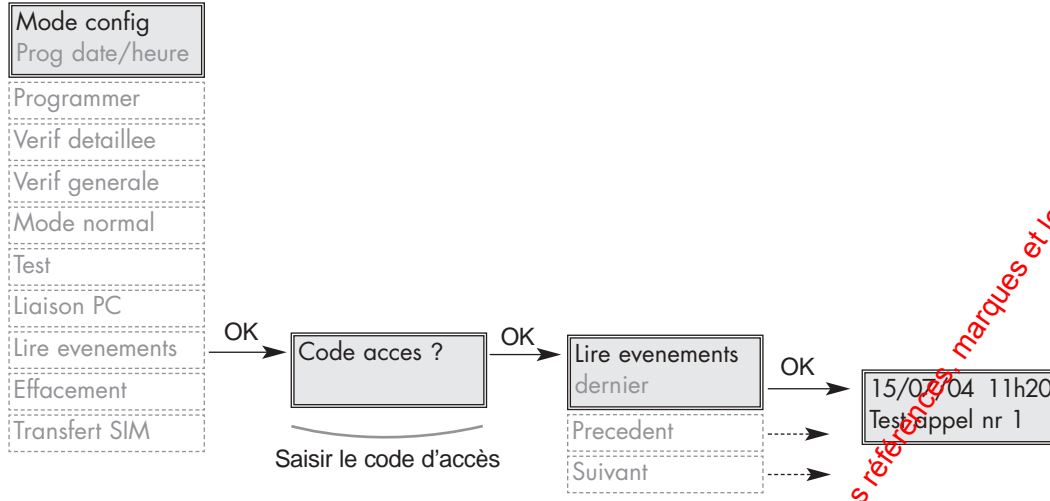

A ce niveau,
il existe 2 possibilités pour lire les événements, soit :

- à l'aide des sélections dernier, précédent et suivant
- en utilisant les touches de défilement ▲ et ▼.

TRANSMETTEUR EN *Mode normal* (mode utilisation)

Appuyez sur une touche du clavier pour "réveiller" votre transmetteur.

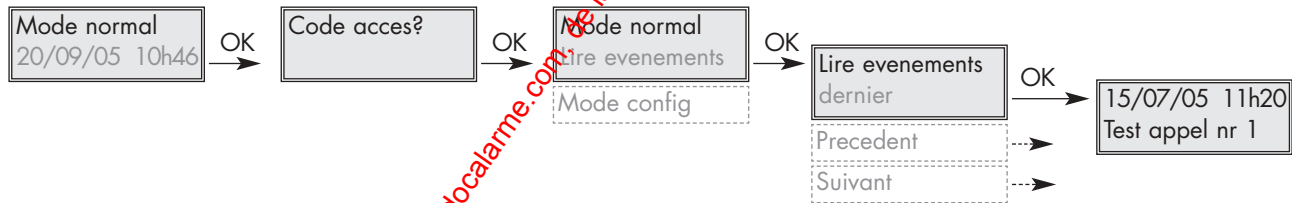

A ce niveau,
il existe 2 possibilités pour lire les événements, soit :

- à l'aide des sélections dernier, précédent et suivant
- en utilisant les touches de défilement ▲ et ▼.

Tableau récapitulatif des programmations possibles

Paramètres programmables	Commentaires
Langues	5 langues (F, I, E, D, GB)
Code PIN	code fourni par le fournisseur d'accès (programmation indispensable)
Code PUK	code fourni par le fournisseur d'accès (programmation indispensable)
Code d'accès 1	4 chiffres (programmation indispensable)
Code d'accès 2	4 chiffres
N° d'identification vocal	de 2 à 8 chiffres
N° d'identification télésurveillance	de 4 à 8 chiffres
Choix de l'antenne utilisée	antenne interne ou externe
4 entrées programmables (1)	programmation pour chaque entrée : <ul style="list-style-type: none"> • du type de contact • du type d'application • du temps de filtrage • des n° de téléphone à appeler (5 n° max.)
2 sorties programmables (1)	programmation pour chaque sortie : <ul style="list-style-type: none"> • fonctionnement minuterie ou interrupteur • temps de la minuterie dans ce cas
Choix du type de radio utilisée	<ul style="list-style-type: none"> • radio TwinPass® • radio TwinBand®
9 n° de téléphone programmables	type d'appel : SMS, vocal (appel vers un particulier), vocal + SMS, télésurveillance
Appel cyclique programmable	programmation : <ul style="list-style-type: none"> • début du 1^{er} appel • période de l'appel cyclique (de 6 h min à 99 jours max) • des n° de téléphone à appeler (2 n° max.)
Messages vocaux personnalisés	personnalisation : <ul style="list-style-type: none"> • du message d'accueil • de chaque entrée • des alarmes techniques 1, 2, 3 (si radio TwinPass®) • des 3 groupes d'alarme (si radio TwinBand®)

(1) 8 entrées et 4 sorties programmables avec la carte d'extension 901-21X montée sur le G450-30X.

Tableau récapitulatif des programmations effectuées

FICHE CLIENT

Nom et Prénom : _____

Adresse : _____

Tél. : | | | | | | | | | |

Nom de l'opérateur : _____ Tél. : | | | | | | | | | |

LES N° DE TÉLÉPHONE

	N° de tél. programmé	Type d'appel				Acquittement		Ecoute		Contre-appel	
		SMS	vocal	vocal + SMS	télé-surveil.	avec	sans	avec	sans	avec	sans
N° 1											
N° 2											
N° 3											
N° 4											
N° 5											
N° 6											
N° 7											
N° 8											
N° 9											

L'APPEL CYCLIQUE

1^{er} appel (jour/mois/heure/min)

| | | / | | | / | | | / | | |

Période (jour/heure/min)

| | | / | | | / | | |

Numéros appelés (2 appels max.)

1 2 3 4 5
 6 7 8 9

CHOIX ANTENNE GSM

- Antenne interne
 Antenne externe

TYPE DE RADIO

- Radio TwinPass®
 Radio TwinBand®

Tableau récapitulatif des programmations effectuées (suite)

LES ENTRÉES

Modèles	Désignation	Type de contact		Type d'application			Temps de filtrage	N° appelés (n° max.)
		NO	NF	détecteur (type, pièces...)	marche/arrêt	détection ligne RTC		
Tous	E 1							
	E 2							
	E 3							
	E 4							
G450-30X avec carte d'extension 901-21X	E 5							
	E 6							
	E 7							
	E 8							

LES SORTIES

Modèles	Désignation	Sortie interrupteur	Sortie minuterie (indiquer dans ce cas le temps h/min/s)
Tous	S 1		
	S 2		
G450-30X avec carte d'extension 901-21X	S 3		
	S 4		

LES MESSAGES VOCAUX PERSONNALISÉS

Modèles	Désignation	Message vocal enregistré
Tous	Accueil	
	E 1	
	E 2	
	E 3	
G450-30X avec carte d'extension 901-21X	E 4	
	E 5	
	E 6	
	E 7	
G470-30X avec radio TwinPass®	Alarme technique 1	
	Alarme technique 2	
	Alarme technique 3	
G470-30X avec radio TwinBand®	Groupe 1	
	Groupe 2	
	Groupe 3	

LES CODES DE COMMANDE

Les codes	Significations	Commentaires
* 0 X * 0 #	Désactivation de la sortie	X : de 1 à 2
* 0 X * 1 #	Activation de la sortie	(4 sorties possibles avec la carte 901-21X montée sur le G450-30X)
* 10 * 0 #	Arrêt du système d'alarme	Concerne le G470-30X
* 11 * 0 #	Marche totale du système d'alarme	
* 11 * X #	Marche par groupe X du système d'alarme	Concerne le G470-30X Marche groupe X, X : de 1 à 3
* 23 * 1 #	Lumière	Concerne le G470-30X avec la radio TwinPass®
* 3 X * N #	Changement du numéro d'appel X	X : n° d'appel de 1 à 9 / N : nouveau n° de tél. (20 chiffres max.)
* 30 * X #	Relecture du n° d'appel X qui vient d'être modifié	X : n° d'appel de 1 à 9 (3 bips d'erreur si ce n'est pas le bon numéro)
* 40 * 1 #	Permet l'écoute pendant 1 min 30 s	En vocal et en appel de télésurveillance avec le protocole Contact ID
* 40 * 2 #	Permet l'interphonie pendant 1 min 30 s	
* 40 * 3 #	Permet de parler sans écoute	Permet d'avertir (voix dans haut-parleur)
* 40 * 5 #	Permet de prolonger la commande concernant les 3 étapes précédentes	Relance de la période d'écoute, d'interphonie ...
* 40 * 0 #	Permet d'arrêter l'interphonie et l'écoute	
* 50 #	Interrogation sur l'état du système d'alarme	
* 5 X #	Interrogation sur l'état de l'entrée X	X : de 1 à 4 (8 entrées possibles avec la carte 901-21X montée sur le G450-30X) Messages vocaux restitués : • "détecteur marche" = entrée activée • "détecteur arrêt" = entrée au repos
9	Fin de l'appel	Sinon le transmetteur raccroche automatiquement au bout de 3 min

Fonctionnement de votre transmetteur GSM

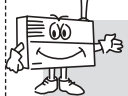

Le déroulement complet d'un appel téléphonique est décrit sur la fiche consigne (présente dans le sachet des notices). Dans le cadre d'un appel vers un numéro de particulier (vous-même ou bien des proches), il est important de lire et de remettre un exemplaire de cette fiche consigne à chacun des correspondants.

• Liste des messages vocaux par type d'événements

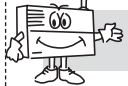

Si un message d'accueil est enregistré il remplace le message et le n° d'identification.

Événements	Messages vocaux	Messages SMS	Messages valides pour les transmetteurs GSM
Autoprotection transmetteur	"Transmetteur n° autoprotection"	"Transmetteur n° autoprotection"	G442-30X / G450-30X / G470-30X
Appel d'urgence	"Système n° alerte"	"Système n° alerte"	G470-30X
Détection incendie	"Système n° alarme technique 1"	"Système n° alarme technique 1"	
Intrusion confirmée : deux détecteurs d'intrusion sollicités en moins de 70 secondes (1)	"Système n° intrusion confirmée groupe X"	"Système n° intrusion confirmée groupe X"	• G470-30X programmé avec radio TwinPass® X : de 1 à 2
Intrusion simple : un seul détecteur d'intrusion sollicité	"Système n° intrusion groupe X"	"Système n° intrusion groupe X"	• G470-30X programmé avec radio TwinBand® X : de 1 à 3
Détection coupure EDF, gel, panne de congélateur, inondation	"Système n° alarme technique 2"	"Système n° alarme technique 2"	G470-30X
Alerte silencieuse	"Système n° alarme"	"Système n° alarme"	
Autoprotection du système	"Système n° autoprotection"	"Système n° autoprotection"	
Piles usagées du système d'alarme	"Système n° anomalie tension"	"Système n° anomalie tension"	
Piles usagées du transmetteur	"Transmetteur n° anomalie tension"	"Transmetteur n° anomalie tension"	G442-30X / G450-30X / G470-30X
Activation de l'entrée X (2)	"Transmetteur n° détecteur X marche"	"Marche entrée X"	G442-30X / G450-30X / G470-30X
Désactivation de l'entrée X (2)	"Transmetteur n° détecteur X arrêt"	"Arrêt entrée X"	X : de 1 à 4 (X : de 1 à 8 avec la carte 901-21X)
Coupure alimentation	"Transmetteur n° arrêt tension"	"Transmetteur n° arrêt tension"	G442-30X (G450-30X et G470-30X si rajout de l'adaptateur 902-21X)
Retour alimentation	"Transmetteur n° marche tension"	"Transmetteur n° marche tension"	
Appel cyclique	"Transmetteur n° utilisation"	"Appel cyclique"	G442-30X / G450-30X / G470-30X
Changement de configuration	"Transmetteur n° utilisation"	"Changement de config"	
Appel test (3)	"Transmetteur n° test"	"Transmetteur n° test"	

- (1) **Attention** : en fonction du type d'appel et donc de la durée d'appel, l'intrusion confirmée peut ne pas être transmise. Dans tous les cas l'intrusion simple est transmise.
- (2) Ces messages vocaux sont transmis pour toutes les entrées paramétrées en **Detecteur**. Pour les entrées paramétrées en **Valid Entrees** et **Det ligne tel** seuls les messages SMS peuvent être transmis.
- (3) L'appel test vous permet de tester votre transmetteur GSM avec vos proches.

• **La fonction commande d'alarme par téléphone** permet d'appeler le transmetteur pour écouter les bruits ambiants, activer/désactiver les sorties du transmetteur, modifier la programmation des numéros d'appel, mettre en Arrêt/Marche le système d'alarme, tous les codes de commandes sont répertoriés sous forme de tableau à la page 28).

Voici le récapitulatif des possibilités selon les modèles :

	Commande d'alarme par téléphone	Commande d'alarme par téléphone uniquement pendant un contre appel
Avec le G442-30X	oui (possible)	oui (possible)
Avec le G450-30X et G470-30X alimentés par pile (BATLI 23)	non (pas possible)	oui (possible)
Avec le G450-30X et G470-30X alimentés en 12V (rajout de l'adaptateur 902-21X)	oui (possible)	oui (possible)

Déroulement d'un appel lors d'une commande d'alarme par téléphone (hors contre appel)

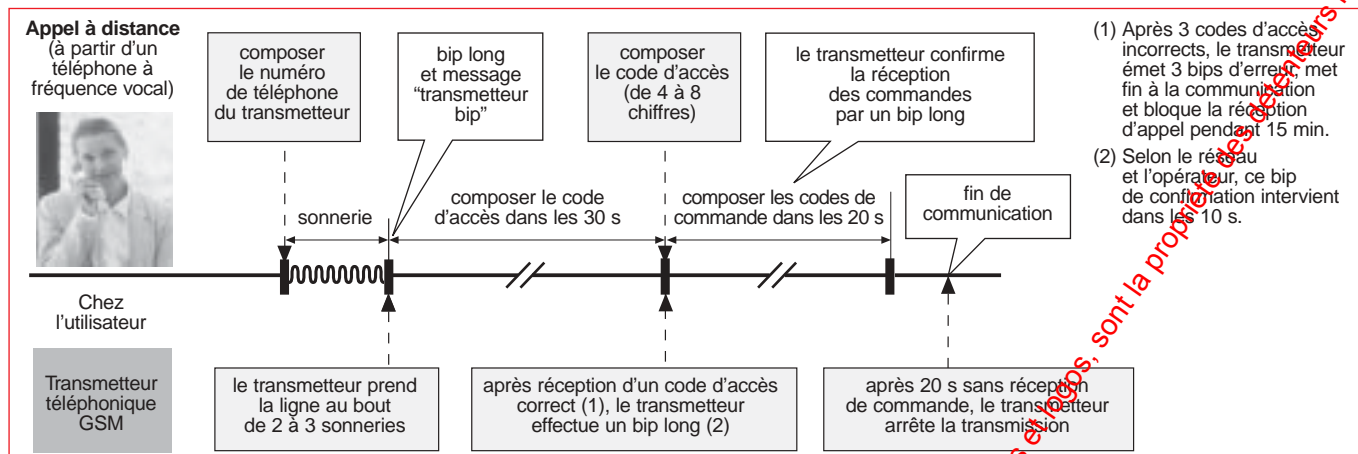

* La commande à distance est possible uniquement avec les transmetteurs ayant une alimentation 12 V. Sur les G450-30X et G470-30X, il est possible de rajouter une alimentation externe 12 V (adaptateur 902-21X).

Le contre appel

Lors de la programmation des numéros de téléphone, chaque numéro doit être programmé **avec rappel** ou **sans rappel**. Lorsqu'un numéro est programmé **avec rappel**, le correspondant peut rappeler le transmetteur GSM dans les 3 minutes qui suivent l'acquiescement. Durant cette période de 3 minutes, le correspondant peut commander le transmetteur GSM en tapant sur son téléphone les codes de commandes (cf. page 28).

Comment procéder au contre appel ?

Après l'acquiescement du numéro, procéder comme suit :

① Appelez le transmetteur GSM.

→ Le transmetteur GSM décroche et annonce "transmetteur" PUIS génère un bip long de confirmation.

② Composez sur votre téléphone la séquence suivante :

* _ _ _ _ #

(code d'accès 1 ou 2)

→ Le transmetteur GSM génère un bip long de confirmation.

③ Composez le code à 2 chiffres correspondant au code de commande souhaité.



Si aucun code n'est saisi pendant les 3 minutes qui suivent le décroché ou si 3 mauvais code d'accès sont saisis, le transmetteur GSM raccroche automatiquement et reprend son cycle d'appel.

Les codes de commande utilisés lors d'une commande à distance* et pendant un contre appel

Les codes	Significations	Commentaires
* 0 X * 0 #	Désactivation de la sortie	X : de 1 à 2
* 0 X * 1 #	Activation de la sortie	(4 sorties possibles avec la carte 901-21X montée sur le G450-30X)
* 10 * 0 #	Arrêt du système d'alarme	Concerne le G470-30X
* 11 * 0 #	Marche totale du système d'alarme	
* 11 * X #	Marche par groupe X du système d'alarme	Concerne le G470-30X Marche groupe X, X : de 1 à 3
* 23 * 1 #	Lumière	Concerne le G470-30X avec la radio TwinPass®
* 3 X * N #	Changement du numéro d'appel X	X : n° d'appel de 1 à 9 / N : nouveau n° de tél. (20 chiffres max.)
* 30 * X #	Relecture du n° d'appel X qui vient d'être modifié	X : n° d'appel de 1 à 9 (3 bips d'erreur si ce n'est pas le bon numéro)
* 40 * 1 #	Permet l'écoute pendant 1 min 30 s	En vocal et en appel de télésurveillance avec le protocole Contact ID
* 40 * 2 #	Permet l'interphonie pendant 1 min 30 s	
* 40 * 3 #	Permet de parler sans écoute	Permet d'avertir (voix dans haut-parleur)
* 40 * 5 #	Permet de prolonger la commande concernant les 3 étapes précédentes	Relance de la période d'écoute, d'interphonie ...
* 40 * 0 #	Permet d'arrêter l'interphonie et l'écoute	
* 50 #	Interrogation sur l'état du système d'alarme	
* 5 X #	Interrogation sur l'état de l'entrée X	X : de 1 à 4 (8 entrées possibles avec la carte 901-21X montée sur le G450-30X) Messages vocaux restitués : • "détecteur marche" = entrée activée • "détecteur arrêt" = entrée au repos
* 9	Fin de l'appel	Sinon le transmetteur raccroche automatiquement au bout de 3 min



Lors de la composition des codes, marqué une pause de 1 s entre chaque appui (transmission des données via le réseau GSM). Le transmetteur confirme chaque commande correcte par un bip long et chaque commande incorrecte par trois bips d'erreurs.

* La commande à distance est possible uniquement avec les transmetteurs ayant une alimentation 12 V. Sur les G450-30X et G470-30X, il est possible de rajouter une alimentation externe 12 V (adaptateur 902-21X).

Modification de certains paramètres (transmetteur en Mode config)

Appuyer sur une touche du clavier pour "réveiller" le transmetteur.

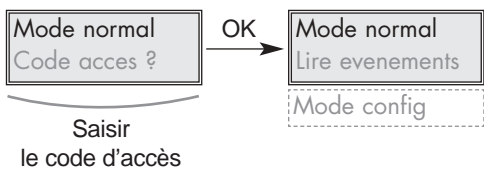

Sélectionner le menu **Mode config** à l'aide des touches ▲ et ▼. Appuyer sur la touche (OK) pour accéder au menu.

MODIFIEZ LES NUMÉROS DE TÉLÉPHONE

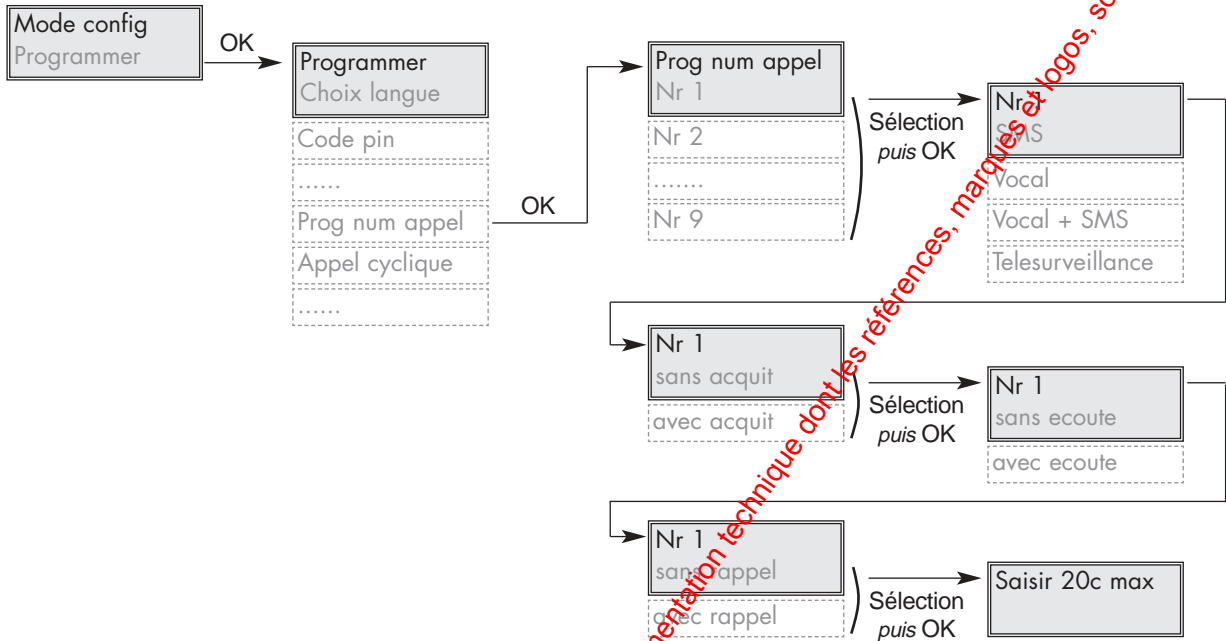

MODIFIEZ LE CODE D'ACCÈS

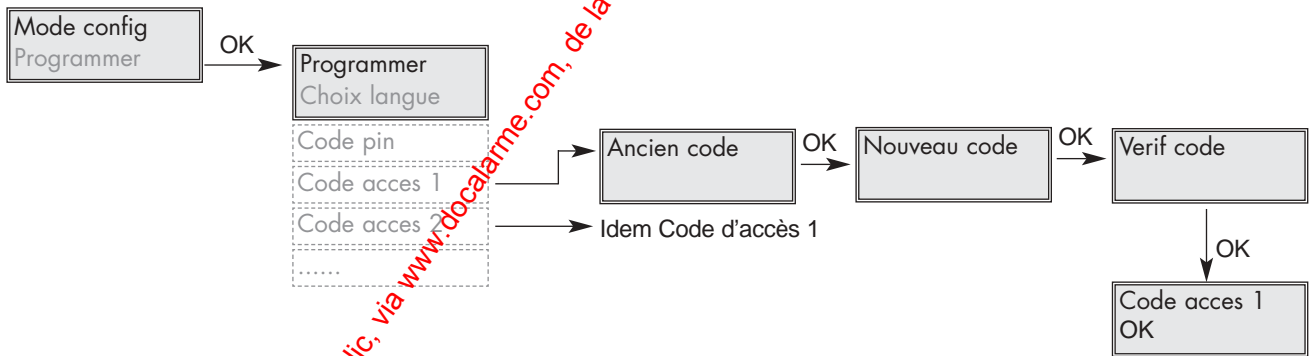

MODIFIEZ LE MESSAGE D'ACCUEIL

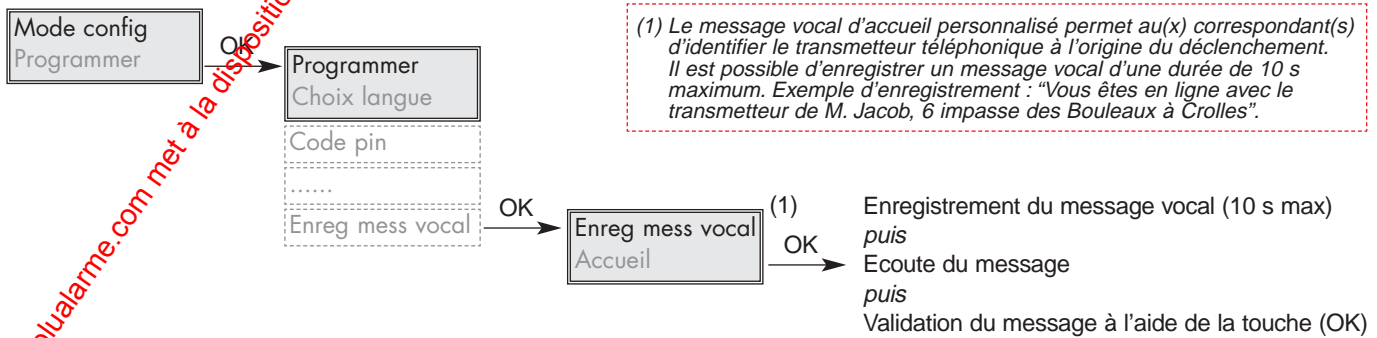

Lecture des événements (transmetteur en mode normal)

Appuyer sur une touche du clavier pour "réveiller" le transmetteur.

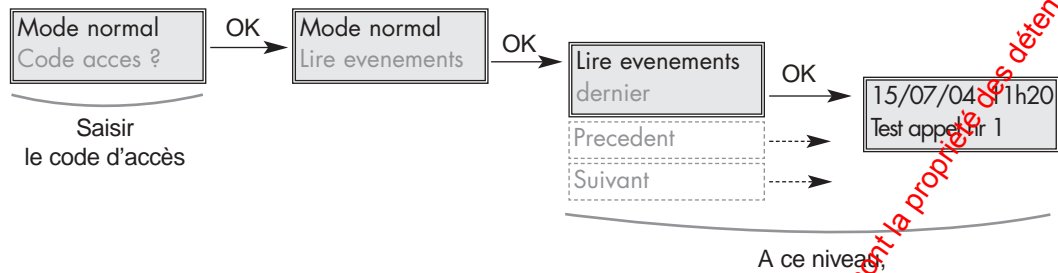

A ce niveau, il existe 2 possibilités pour lire les événements, soit :

- à l'aide des sélections dernier, précédent et suivant
- en utilisant les touches de défilement ▲ et ▼.

Conditions générales de garantie

LOGISTY garantit tous ses produits 2 ANS à partir de la date de vente au premier utilisateur.

IMPORTANT : les produits commercialisés par LOGISTY peuvent bénéficier d'une extension gratuite de garantie de 1 année supplémentaire sous les conditions suivantes :

Pour pouvoir bénéficier de l'extension de garantie, l'acheteur doit impérativement retourner, à peine d'irrecevabilité, dans les 10 jours de la vente, à LOGISTY, sa demande d'extension de garantie lisiblement remplie et dûment complétée (coordonnées, cachet du revendeur, date de la vente, numéro de série des produits). Seule la date d'enregistrement par LOGISTY fait foi pour apprécier le respect du délai susvisé.

Pour tout achat de produit de complément ou remplacement de produit dans le cadre du Service Après Vente, la demande d'extension de garantie correspondante au(x) produit(s) doit être renvoyée. Toute facture concernant vos produits doit être conservée, elle peut être réclamée pour l'application de la garantie.

La garantie donne droit à l'échange standard ou à la réparation au choix de LOGISTY

La garantie ne sera due que si le produit vendu est utilisé par l'acheteur de manière normale et dans les conditions normales conformément à la notice d'emploi fournie par LOGISTY et à sa destination.

Tout produit ayant fait l'objet d'un échange devient la propriété définitive et irrévocable de LOGISTY.

Tout produit échangé sous garantie bénéficie de la durée de garantie restante du produit d'origine.

La garantie porte uniquement sur les produits commercialisés par LOGISTY, mais ne s'applique pas aux alimentations (batteries, piles et blocs lithium) et autres consommables.

Certains produits ou accessoires - tels que téléphone portable intégré aux transmetteurs GSM, caméras vidéo, moteurs... (liste non exhaustive) - peuvent ne pas bénéficier d'extension de garantie. Ces éléments font l'objet d'une information de la part de LOGISTY.

La garantie ne s'applique pas en cas de :

- Non-respect des consignes d'installation spécifiées par LOGISTY.
- Usage anormal ou non conforme des produits aux spécifications de LOGISTY.
- Intervention ou transformation de quelque nature qu'elle soit, en dehors de toute instruction donnée par LOGISTY.
- Dégradation par chute ou chocs.
- Catastrophe naturelle, phénomène atmosphérique ou vandalisme, ainsi que dans tous les cas où un événement postérieur à la vente, indépendant de la volonté de LOGISTY, irrésistible et dont elle ne pouvait raisonnablement être tenue de prévoir ni la survenance ni les effets, interdirait l'exécution de ses obligations essentielles.
- Utilisation d'alimentations autres que celles indiquées par LOGISTY.
- Incident survenant pendant le transport.
- Négligence ou défaut d'entretien de la part de l'utilisateur.

La garantie LOGISTY ne fait pas obstacle aux dispositions légales qui découlent :

- Des articles 1641 et suivants du code civil relatifs à la garantie légale des vices cachés.
- De l'article L211-2 du Code de la consommation.

Dans le souci d'améliorer ses produits, LOGISTY se réserve le droit de les modifier sans préavis et sans préjudice de l'article L111-2 du Code de la consommation.

LOGISTY est une marque de la société ATRAL SYSTEM.

ATRAL SYSTEM, SAS au capital de 200 000 Euros, SIREN 311 586 382 RCS GRENOBLE

Adresse : ATRAL SYSTEM – F 38926 CROLLES CEDEX.



DÉCLARATION DE CONFORMITÉ

Fabricant : **ATRAL S.A.**

Adresse : **rue du Pré-de-Corme - F-38926 Crolles Cedex - France**

Type de produit : **Transmetteur téléphonique GSM**

Marque : **Logisty**

Nous déclarons sous notre seule responsabilité que les produits auxquels se réfèrent cette déclaration sont conformes aux exigences essentielles des directives suivantes :

- Directive R&TE : 99/5/CE
- Directive EMC : 89/336/CEE
- Directive basse Tension : 73/23/CE

conformément aux normes européennes harmonisées suivantes :

Références produits	G442-30X	G450-30X	G470-30X
EN 300 220-1 & 3			X
EN 301 419-1	X	X	X
EN 301 489-1 & 7	X	X	X
EN 301 511	X	X	X
EN 50360	X	X	X
EN 60950	X	X	X

Ces produits peuvent être utilisés dans toute l'UE, l'EAA et la Suisse

Crolles, le 07/07/04

Signature : 
Directeur
Développement et Marketing Produits

