

RECAPITULATION PROGRAMMATION

CODESUTILISATEURS			
COD. UT.1	EXIT	C**	
	F		

PROG. ENTREES			
COD. INST.	EXIT	EXIT	ZONE
	F	F	3

HABILIT.SIGNALPREALARME			
COD. INST.	EXIT	EXIT	
	F	F	S

MODIFICATION HEURE			
COD. UT.1/3	EXIT	8	
	F		

ASSOC.ENTREES/SECTEURS			
COD. INST.	EXIT	EXIT	
	F	F	6

PROG. CLE MECANIQUE			
COD. INST.	EXIT	EXIT	
	F	F	7

MODIFICATION DATE			
COD. UT.1/3	EXIT	5	
	F		

PROG. TEMPS D'ENTREE			
COD. INST.	EXIT	EXIT	
	F	F	5

PROG. MASQUAGE			
COD. INST.	EXIT	EXIT	
	F	F	8

TEST DU SYSTEME			
COD. UT.1/3	EXIT	TEST	
	F	3	

PROG. TEMPS D'ALARME			
COD. INST.	EXIT	EXIT	
	F	F	2

EVENEM. FILE HISTORIQUE			
COD. INST.			
1/3	F	A	



SYSTEME MP 110 PLUS



Centrale à
microprocesseur MP110Plus
Clavier déporté KP100D



Elkron spa
Via Carducci,3
10092 Beinasco (TO)



Tel +39-011-3986711
Fax +39-011-3499434
info@elkron.it
www.elkron.it

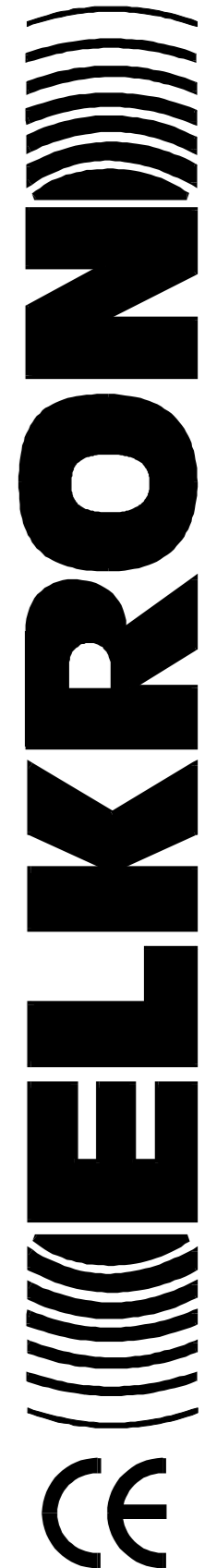

www.absculalarme.com met à la disposition du public, via www.docalarme.com, de la documentation technique dont les références, marques et logos, sont la propriété des détenteurs respectifs

SOMMAIRE

1.0	Composition système	pg. 3
1.1	Centrale MP110	pg. 3
1.2	Clavier déporté KP100D	pg. 3
2.0	Installation	pg. 4
2.1	Installation - réseau EDF	pg. 4
2.2	Mise à la terre	pg. 4
2.3	Alimentation	pg. 4
2.4	Installation murale du coffret	pg. 5
2.5	Description des bornes	pg. 6
2.6	Entrées unité centrale	pg. 7
2.7	Modalité raccordement physique	pg. 8
2.8	Description clavier déporté Kp100D	pg. 9
3.0	Utilisation du système	pg. 12
3.1	Paramètres d'usine	pg. 12
3.2	Code d'accès	pg. 14
3.3	Visualisation état des entrées	pg. 15
3.4	Inclusion/exclusion entrées	pg. 17
4.0	Fonctions utilisateur	pg. 18
4.1	Changement du code	pg. 18
4.2	Habilitation/déshabilitation code utilisateur, installateur	pg. 18
4.3	Actionnement/arrêt du système par clavier	pg. 19
4.4	Horloge	pg. 20
4.5	Test du système	pg. 21
5.0	Fonctions installateur	pg. 22
5.1	Programmation entrées	pg. 22
5.2	Association zones/secteurs	pg. 23
5.3	Programmation temps d'entrée	pg. 24
5.4	Programmation temps d'alarme	pg. 24
5.5	Habilitation signalisation de pré-lalarme	pg. 24
5.6	Programmation clé mécanique	pg. 25
5.7	Programmation masquage	pg. 25
5.8	Visualisation événements du fichier historique	pg. 26
5.9	Visualisation spontanée pannes	pg. 28
5.10	Défaut d'autosurveillance	pg. 28
6.0	Caractéristiques techniques	pg. 29

INTRODUCTION - GENERALITES

Le kit centrale MP110 + clavier KP100D a été réalisé pour répondre aux exigences dictées par la norme NF-A2P Type 2 actuellement en vigueur.

Les données relatives au courant disponible pour les dispositifs externes (voir caractéristiques techniques) tiennent compte de l'autonomie demandée de 36 heures, avec une batterie de 12V – capacité 7Ah.

On déclare qu'Elkron, en qualité de constructeur, n'est pas à même en aucune manière d'interagir à distance sur le système d'alarme illustrée dans la notice technique ci-joint.

EXPLOITATION

Le système MP110 travaille selon la procédure n. 4 de la norme NF C 48-205. Toutes les 8 entrées d'alarme sont de type "commutable" avec possibilité d'exclusion individuelle au niveau 2 (en tapant le code master valable). Toutes les entrées d'alarme et celles de protection automatique sont "éjectables" dans la mesure où une panne permanente:

- Permet le réarmement de l'alarme sur la voie publique ;
- Maintient les alarmes supplémentaires jusqu'à l'élimination de la panne ou au passage sur ON du système.
- Ne bloque pas le réarmement de l'alarme sur la voie publique quand une panne apparaît sur une autre entrée.

EXEMPLE DE LIAISON D'UN CONTROLEUR ENREGISTREUR ET D'UN BRS

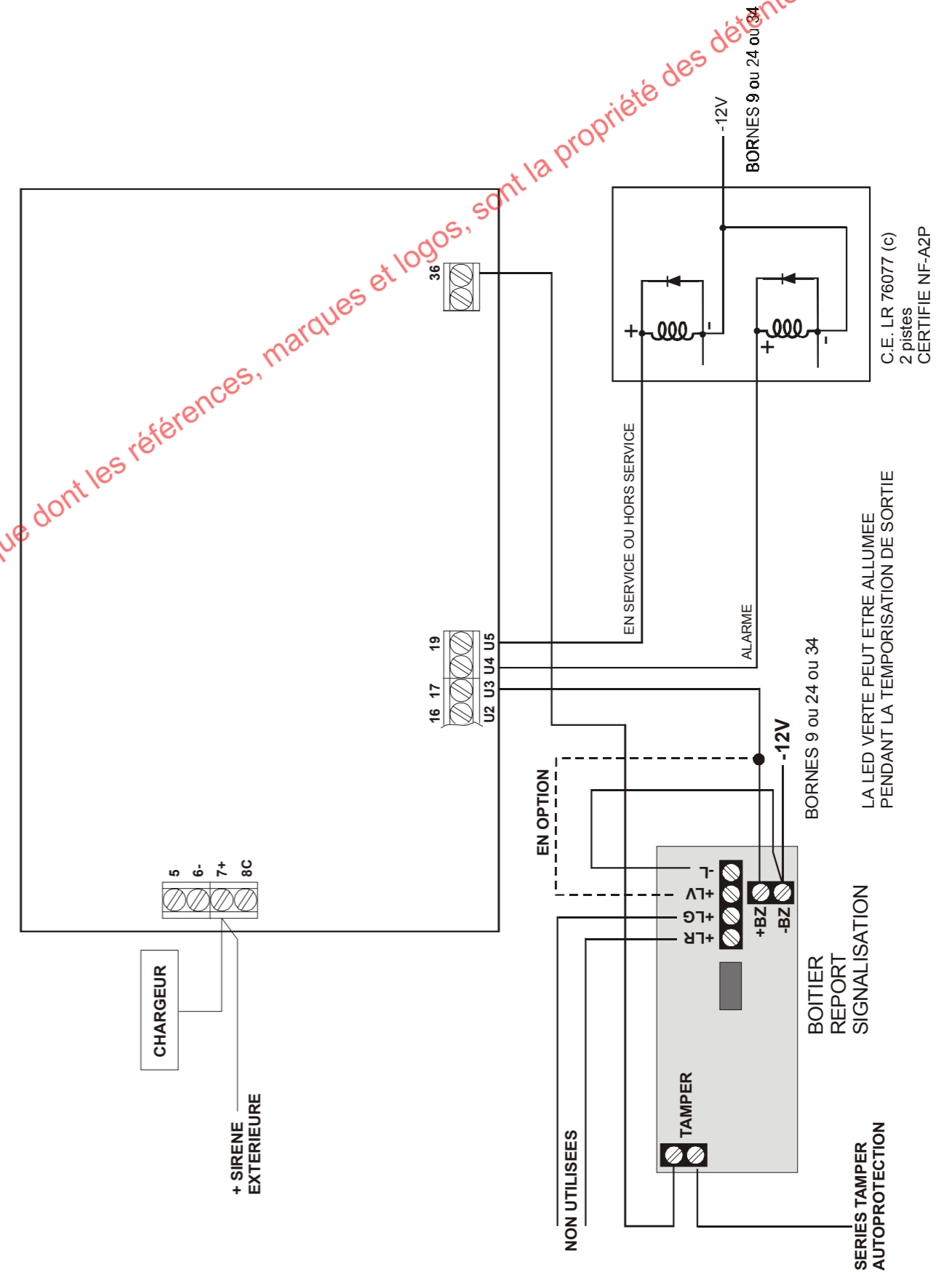

1.0 COMPOSITION SYSTEME

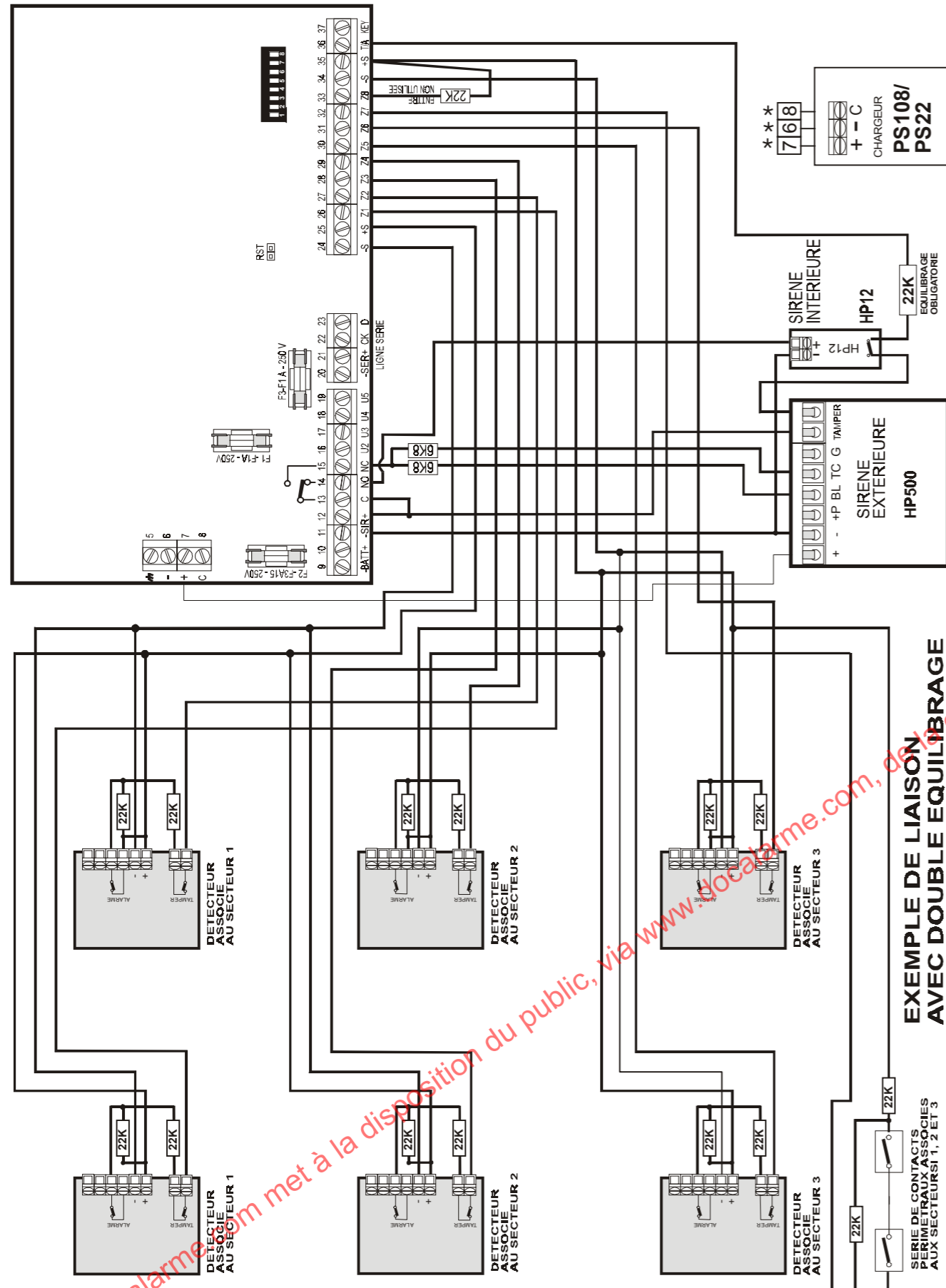

1.1 Centrale MP110

- Centrale filaire destinée à la réalisation d'installations de petites et moyennes dimensions munies de **8 zones vol + 1 entrée d'autoprotection**.
- Possibilité de partialisation des entrées en 3 secteurs
- Zones VOL programmables comme instantanées, retardées, dernière sortie.
- Mise en service et mise hors service à travers le clavier déporté à écran (avec visualisation en clair des messages), entrée clé mécanique.
- Signalisation de: alarme générale, présence réseau EDF, batterie basse, état installation, alarme sabotage, entrées ouvertes, entrées exclues. Les signalisations sont fournies à travers l'écran.
- Disponibilité de 3 codes d'accès: MASTER, installateur, utilisateur 2.
- Max 64 évènements mémorisables au fil de l'eau.
- Max 10 évènements mémorisables pour accès aux modifications
- Programmable par clavier à écran KP100D

1.1.1 Plombage coffret

- La centrale est prédisposée pour le "plombage" en utilisant la vis de fermeture et les trous prédisposés ou, en alternative, l'étiquette autoadhésive spéciale à coller qui garantit le contrôle d'ouverture non autorisées.

1.2 Clavier déporté KP100D

- Clavier déporté raccordable sur BUS dédié; équipé de display à 16 caractères avec signalisation en clair des messages et leds de signalisation.
- Il est recommandé de veiller au nettoyage du clavier au moins une fois par mois et d'utiliser à cet effet un solvant non agressif. De plus le changement fréquent de votre code est vivement conseillé pour des raisons de sécurité

ATTENTION

Le clavier déporté KP100D doit être installé à l'intérieur des locaux protégés, et de manière à ce que de l'extérieur ne soient pas visibles les led communication état système et le display afficheur à écran LCD.

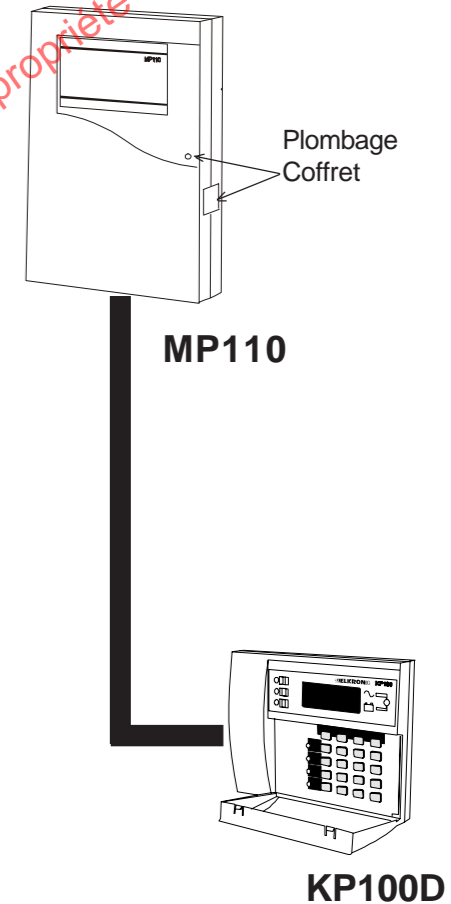

2.0 INSTALLATION

2.1 Installation - réseau EDF

L'installation du système doit être confiée exclusivement à des installateurs professionnels.
Le raccord à la tension EDF doit être exécuté sur des réseaux avec schéma TN ou TT.
Conformément aux règles sur la sécurité électrique actuellement en vigueur (NF-EN 60 950) l'installation fixe d'un circuit d'interruption bipolaire de sécurité est indispensable.
Le câble de réseau EDF devra être muni de gaine (double isolation); la section minimum des conducteurs devra être de 0.75mm². Le collier spécial devra être utilisé pour bloquer l'entrée du câble à l'intérieur de l'alimentateur au PS108. Eviter que les câbles en entrée de la basse tension et ceux de réseau EDF ne s'unissent à l'intérieur de la centrale. Vous abstenir, si possible, d'utiliser pour le passage des câbles des détecteurs et de la ligne sérielle, des tubes dans lesquels transitent des câbles avec alimentation triphasée qui commandent des appareillages industriels, qui subissent sans aucun doute des phénomènes parasites.
L'entrée des câbles à l'intérieur de la centrale doit s'effectuer à travers les passages spécialement prévus dans le fond du caisson.

2.2 Mise à la terre

La mise à la terre du système n'est pas requise, car il s'agit d'appareillages à double isolation.

2.3 Alimentation

L'alimentation à partir du réseau électrique 230V~ est garantie par un alimentateur (chargeur) stabilisé PS108 dont la tension de sortie est réglée sur 14.4V pour permettre – compte tenu de la chute de tension de la diode de protection - le parfait rechargement de la batterie interne (capacité 7Ah) à 13.7V. De façon cyclique, toutes les heures environ, la batterie interne est testée et au cours de cette phase, d'une durée d'environ 1 minute, le chargeur PS108 diminue sa propre tension de sortie jusqu'à une valeur proche de 10.5V.
Le PS108 est protégé contre les surcharges et contre les courts-circuits en sortie au moyen d'un dispositif électronique avec rétablissement automatique.
Un fusible rapide de 3.15A – 250V protège enfin contre des pannes ou des surcharges accidentelles qui pourraient éventuellement se produire sur la ligne 230V~.

6. CARACTERISTIQUES TECHNIQUES

Tension nominale d'alimentation	230V~ 50Hz +10-15%
Absorption max. de courant a Vnom.	170mA max
Absorption carte centrale + 1 KP100D	85mA à 12V- (système en ON totale - 3 sect.)
Absorption carte centrale + 1 KP100D en alarme	102mA à 12V- (système en ON totale - 3 sect.)
Tension de fonctionnement de la centrale	da 10V5 à 15V-
Tension nom. de sortie chargeur PS108	12V- (réglage d'usine Vout. 14,5V)
Courant max. fournie par le PS108	1A
Ripple max.	30 mV avec I = 1A
Courant disponib. pour dispos. ext.	70mA
Courant maximum en service pendant 15min	70mA
Courant maximum an alarme pendant 15min	(70mA) + 100 mA (Borniers 11 -:- 12)
Batterie logeable	12V - 7Ah
Tamper anti-effraction	1A - 24V
Température de fonctionnement	-10°C , +55°C
Resistance max. lignes entrée vol	6KOhm max - 17 KOhm mini
Resistance max. lignes entrée 24h	6 KOhm max - 17 KOhm mini
Temps de réponse minimum lignes vol/tamper	180 ms
Longueur maxi ligne seriè centrale-périphériques	500 m. *(câble sect. 2x0.75 pour alim + 2x0.22 x données)
Temps d'entrée mini-maxi	de 00sec. a 90 sec par pas de 10 s.
Temps de sortie	égal au temps d'entrée + 10 sec.
Temps d'alarme relais sirène intérieure	de 90 à 180 sec.
Temps d'alarme sortie tamper	da 90 à 180 sec.
Temps d'alarme panne	jusqu' à ce que la panne cesse
Courant maxi fourni par la sortie électronique U2	100 mA - 12V-
Courant maxi fourni par les sorties U3-U4-U5	20 mA - 12V-
Réglage seuil batterie déchargée	11.2V - 11.4V ± 5%
Test batterie: automatique toutes les heures et à chaque transition ON-OFF	
Degré de protection de l'enveloppe	IP30 / IK 04
Référence batterie utilisée	YUASA 12V 7 Ah - 12V NP7

* La distance maximum qui peut être atteinte est en étroite relation avec la section du câble d'alimentation (+ et -) avec l'absorption qui se trouve à l'autre extrémité. A ce sujet on fait remarquer que tous les 200m de câble 2x0.75 mm² avec 100mA d'absorption, il existe une chute d'environ 1V.

La validité de ces fiches est vérifiable en consultant la liste des matériels admis en vigueur à l'ORGANISME MANDATE par AFNOR CERTIFICATION et Secrétariat technique CNPP: Comité National Malveillance Incendie Sécurité (CNMIS s.a.s.)
16, Avenue Hoche
75008 PARIS
Tél.: +33 1 53.89.00.40
Fax: +33 1 45 63 40 63
<http://www.cnmis.org>

ELKRON MP110 PLUS
N° d'attestation 1120000630
N° unité de fabrication 0020 P2
Classification Type 2
Conforme à la norme NF C 48-211

5.9 Visualisation spontanée des pannes

Face à un événement de panne, on obtient l'activation immédiate des avertisseurs acoustiques des claviers et la visualisation sur l'écran de la cause. Au niveau de la visualisation sur l'écran LCD les événements de panne assument la priorité absolue. Par conséquent ces indications vont recouvrir d'éventuels messages de complaisance (par ex. date et heure).

En cas de concomitance de pannes, toutes les causes seront visualisées de façon répétitive en rotation. Les messages de panne disparaissent uniquement si cessent les causes qui les ont provoquées. De façon analogue le signal de la part du buzzer. Même en présence de panne, l'avertisseur acoustique peut être désactivé en appuyant sur la touche 'F'.

Dans le tableau suivant sont reportés tous les messages visualisés sur le clavier.

VISUALISATEUR LCD	CAUSE
F1 DE CENTRALE	Fusible F1 de centrale en panne (Entrées)
F2 DE CENTRALE	Fusible F2 de centrale en panne (Sorties)
F3 DE CENTRALE	Fusible F3 de centrale en panne (Ligne série.)
ABSENCE RESEAU	Absence réseau en centrale
BATTERIE BASSE	Batterie déchargée ou absente.
ALIM.CAPT.CENTR.	Faible alimentation capteurs de centrale

GESTION ABSENCE/RETOUR RESEAU

Le système prévoit le contrôle réseau. L'absence de réseau est signalée comme panne et enregistrée dans le fichier historique uniquement à l'échéance du timeout de 1 heure. De façon analogue pour le retour du réseau, où cependant le timeout est de 1/2 heure. La visualisation de l'événement en clair sur le visualisateur LCD est au contraire immédiate et le message disparaît au moment où cesse la cause.

5.10 Defaut d'autosurveillance

Après éjection permanente sur défaut d'autosurveillance à l'état hors service, l'afficheur led LCD indique "SYSTEME BLOQUE". Le RAZ du système, lors d'un tel événement, doit être fait seulement par l'installateur du système d'alarme qui devra:

- 1) Déplomber le coffret de la centrale d'alarme
- 2) Ouvrir le couvercle et accéder au circuit électronique
- 3) Déterminer et supprimer la panne
- 4) Court-circuiter pendant une seconde avec un tournevis le pin strip RST
- 5) Rétablir à l'entretien terminé le plombage coffret

2.4 Installation murale du coffret

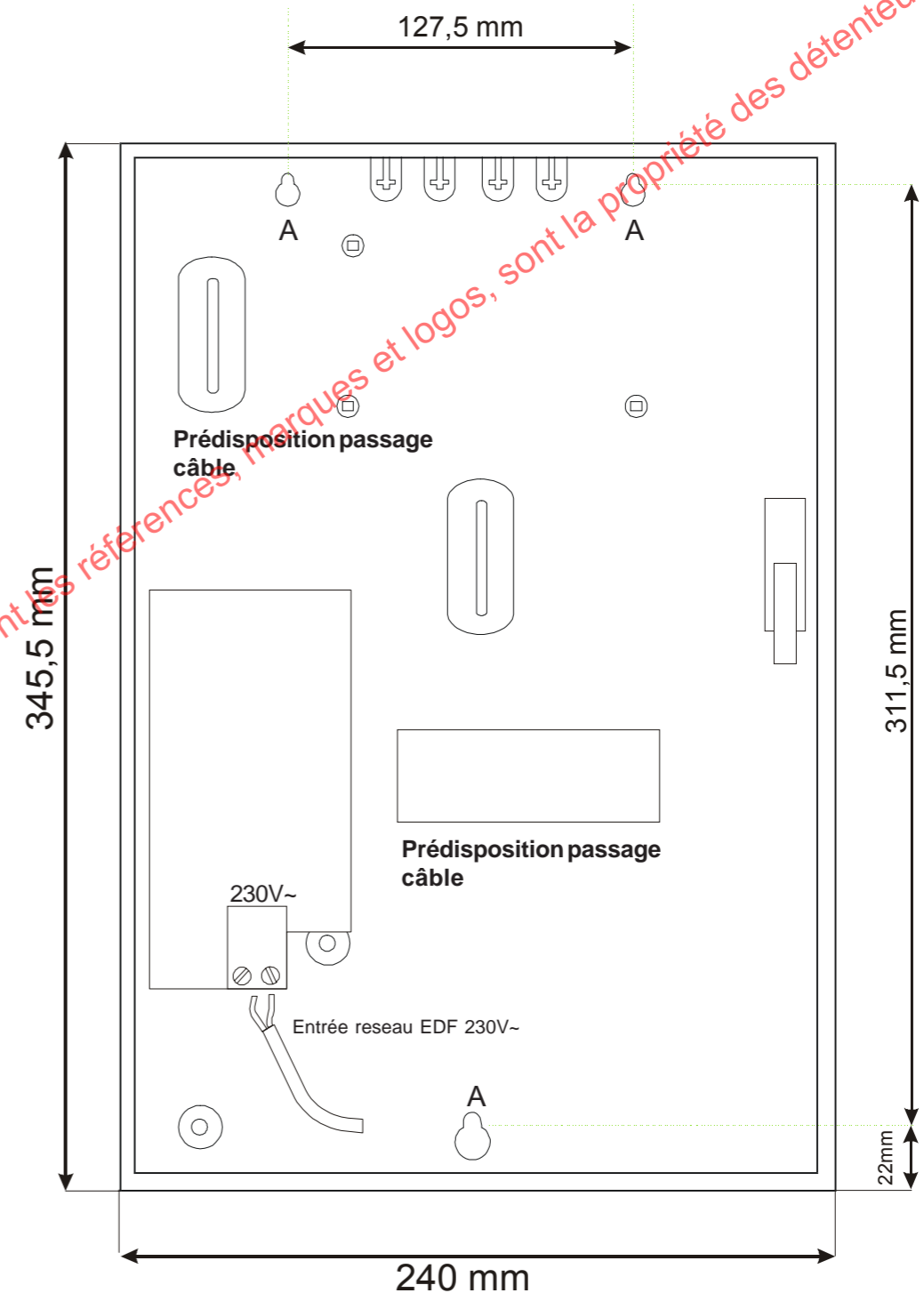

A: trous de fixation

2.5 Description des bornes

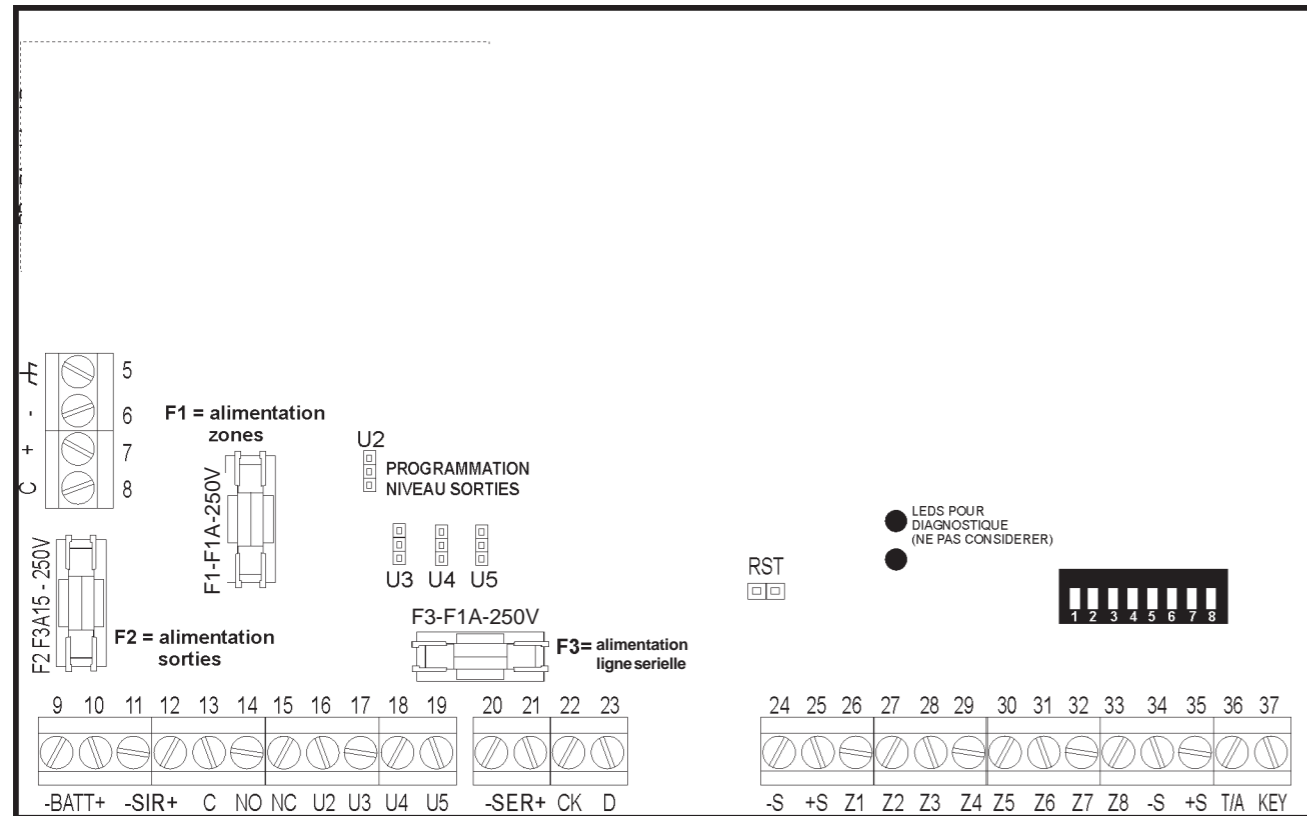

5	⏏	Ne pas considérer	33	Z8	Zone 8: entrée programmable
6	-	Négatif d'alim. de la carte	34	-S	Négatif alimentation détecteurs
7	+	Positif d'alim. de la carte	35	+S	Positif alimentation détecteurs
8	C	Test batterie	36	TA	Entrée 24h
9	-BAT	Négatif batterie	37	KEY	Entrée clé mécanique
10	+BAT	Positif batterie			
11	-SIR	Négatif d'alimentation sirène			
12	+SIR*	Positif d'alimentation sirène			
13	C				
14	NO	Sortie 1 à relais, débit max 1 A 24Vdc			
15	NC				
16	U2	Sortie 2 électrique Open Collector (I max 100 mA)			
17	U3	Sortie 3 électrique Open Collector (I max 10 mA)			
18	U4	Sortie 4 électrique Open Collector (I max 10 mA)			
19	U5	Sortie 5 électrique Open Collector (I max 10 mA)			
20	-SER	Alimentation BUS			
21	+SER	Alimentation BUS			
22	CK	Ligne clock			
23	D	Ligne données			
24	-S	Négatif alimentation détecteurs			
25	+S	Positif alimentation détecteurs			
26	Z1	Zone 1: entrée programmable			
27	Z2	Zone 2: entrée programmable			
28	Z3	Zone 3: entrée programmable			
29	Z4	Zone 4: entrée programmable			
30	Z5	Zone 5: entrée programmable			
31	Z6	Zone 6: entrée programmable			
32	Z7	Zone 7: entrée programmable			

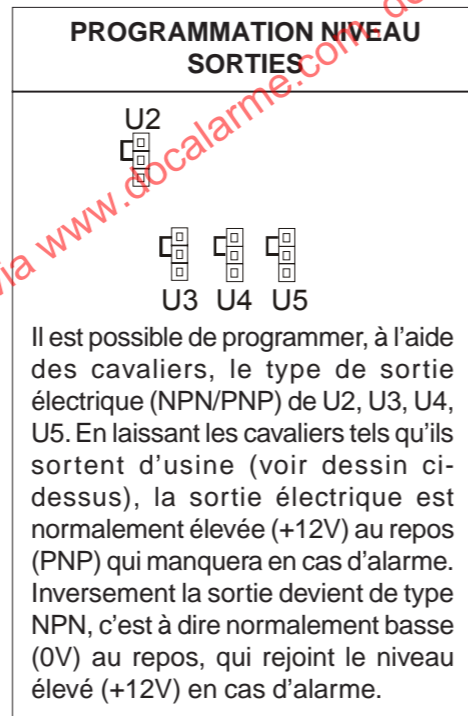

* Pour la recharge des batteries d.a.s. avec autoalimentation, prélever le positif de la borne 7, comme indiqué par le schéma "exemple de branchement"

5.8.2 Evénements d'alarme panne

Evénement	Display LCD
Absence alimentation entrées de la centrale	PB ALIM. DETECT
Absence alimentation sorties de la centrale	PB ALIM SIRENE
Absence alimentations bus série	PB ALIMENTAT. BUS
Batterie basse	BATTERIE BAS
Batterie OK	BATTERIE OK
Absence alimentation réseau (230V) centrale	ABSENCE RESEAU
Rétablissement alimentation réseau centrale	OK 230V
Faible alimentation détecteurs centrale	PANNE ALIM. CENT

5.8.3 Affichage alarmes mémorisées

- Une ou plusieurs alarmes mémorisées sont indiquées par le clignotement de la led . Une pression sur la touche visualisera à l'écran le numéro de la première entrée mémorisée.
- L'afficheur indique le message: "Alarme Zone nn" (nn correspond au numéro du détecteur)
- Pour visualiser les autres entrées, presser à plusieurs reprises la touche . Si la touche est actionnée pendant la visualisation, l'écran affichera à nouveau la première entrée de la liste. A la fin de la liste, l'écran affiche - FIN DES DONNEES -.
- En appuyant sur la touche en absence d'alarmes l'écran affiche le message "ABSENCE DE DONNEES".

5.8.4 Visualisation sabotages mémorisés

Un ou plusieurs sabotages mémorisés sont indiqués par le clignotement de la led . Pour avoir accès à la visualisation, il suffit de presser la touche .

- L'afficheur indique le message: "Alarme Zone nn" (nn correspond au numéro du détecteur)

5.8 Evénements du fichier historique

- Une mémorisation de 64 événements est prévue, et une deuxième aire de mémoire est dédiée aux accès pour modification (10 événements). Ils sont enregistrés dans une mémoire non volatile EEPROM : ils sont donc conservés même en absence d'alimentation.
- Pour chaque événement on présente l'état du système mémorisé au moment où l'événement s'est déroulé.
- On accède par le CODE INSTALLATEUR/code UTILISATEUR PRINCIPAL + **F** + **A**
- Utiliser les touches **1** et **2** pour choisir l'aire à consulter: JOURNAL EVENEMENT ou ACCES MODIFICAT.
- Confirmer le choix fait en pressant la touche **A** et utiliser les touches C et **2** pour consulter vers l'avant ou vers l'arrière. Avec la touche **1** les événements partent du plus récent au premier, avec la touche **2** c'est l'inverse. La touche **3** visualise l'horodatage pour chaque événement.
- A chaque événement affiché, le buzzer du clavier utilisé émet un double bip.
- La fin de la consultation événements est signalée par un bip continu du buzzer.
- Si pendant la consultation on souhaite accéder rapidement à l'événement plus RECENT, presser en séquence les touches **F** et **A**.

Pour effacer tous les événements mémorisés, presser la touche **E** pendant la consultation (SEUL L'INSTALLATEUR EST AUTORISE A L'EFFACEMENT).

5.8.1 Etat des leds du clavier pendant la consultation des événements

- Les leds du secteur 1 indique l'état où se trouvait le système au moment où l'événement, qu'on est en train d'afficher, s'est déroulé.
LED allumé = secteur actif
LED éteinte = secteur non actif
- De la même façon la led de ligne sera :
ETEINTE si la ligne était absente
ALLUMEE si la ligne était présente
CLIGNOTANTE si la batterie était faible
- La led ALL s'allumera en cas d'événement alarme intrusion
La led MAN s'allumera en cas d'événement alarme sabotage
La led OI s'allumera en cas d'événement alarme sabotage d'entrée (autoprotection détecteur)
La led ZO sera toujours éteinte.

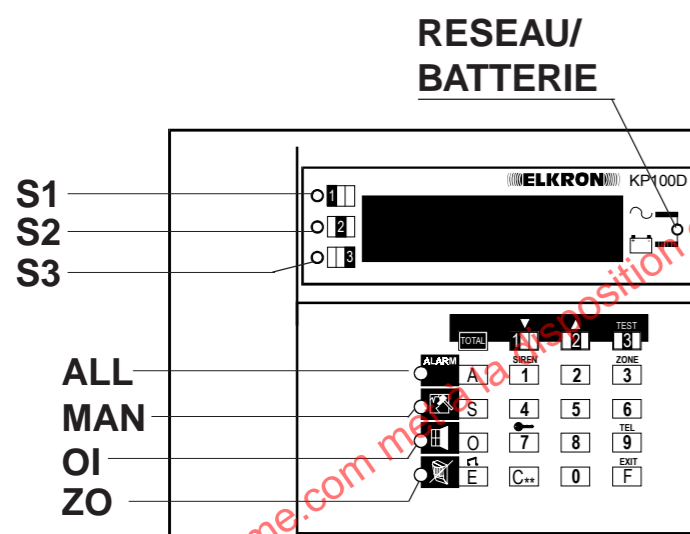

NB : l'état des secteurs S1 - S2 - S3 et du réseau indiquent l'état du système au moment de l'affichage de l'événement.

ETAT LED							
S1	S2	S3	LIN	ALL	MAN	OI	ZO
état secteurs			état réseau/batterie		type événement		
EVENEM.	ETAT LED			ALL	MAN	OI	
ALL	ON	OFF	OFF	ON	OFF	OFF	
MAN	OFF	ON	OFF	ON	OFF	OFF	
TAMPER DET.	OFF	ON	OFF	ON	ON	ON	

2.6 Entrées unité centrale

La centrale MP110 prévoit 8 entrées d'alarme, à double équilibrage + 1 entrée de tamper de protection automatique. Les entrées d'alarme à double équilibrage permettent de pouvoir identifier pour chaque détecteur non seulement l'alarme vol mais aussi l'alarme infraction. La centrale sort d'usine avec l'entrée 1 retardée d'une durée programmable de 0 à 90 s. et avec les entrées de 2 à 8 instantanées; toutes les entrées peuvent être librement programmables. L'entrée de protection automatique de la centrale T/A sera utilisée pour indiquer le sabotage des sirènes externes et internes, et de tous les éventuels tamper du système (sauf détecteurs).

2.6.1 Programmation des entrées VOL

- **Entrées INSTANTANÉES**
En cas d'ouverture, elles déclenchent une alarme immédiate si le secteur d'appartenance est activé
- **Entrées RETARDEES**
En cas d'ouverture pendant le retard de sortie, elles ne génèrent aucune alarme. Si elles persistent ou sont ouvertes après le retard de sortie, le temps d'entrée sera activé. Au terme du temps d'entrée, si le système n'est pas mis en condition OFF, l'alarme sera alors déclenchée.
- **Entrées DERNIERE SORTIE**
L'ouverture et la fermeture successive d'une entrée DERNIERE SORTIE pendant le retard de sortie, fixe cette période de retard à environ 5s.

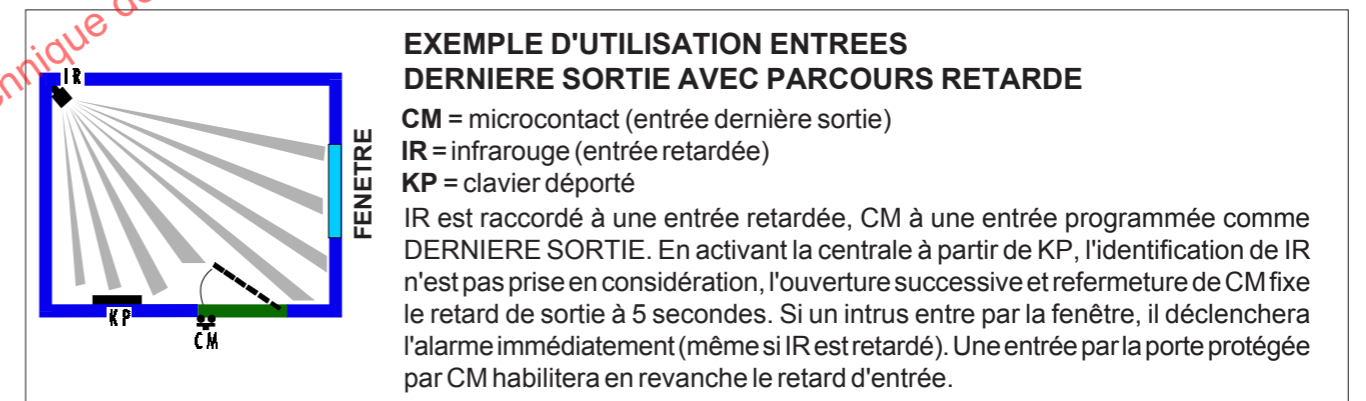

ATTENTION:
Une entrée peut être programmée comme DERNIERE SORTIE uniquement si elle est programmée comme "retardée". Si on modifie la programmation de l'entrée de RETARDEE à INSTANTANEE, la fonction de DERNIERE SORTIE (si elle a été programmée) sera automatiquement annulée.

- **Entrées CARILLON**
Une entrée d'intrusion programmée comme CARILLON, déclenchera le buzzer du clavier déporté pendant environ 10 seconds.

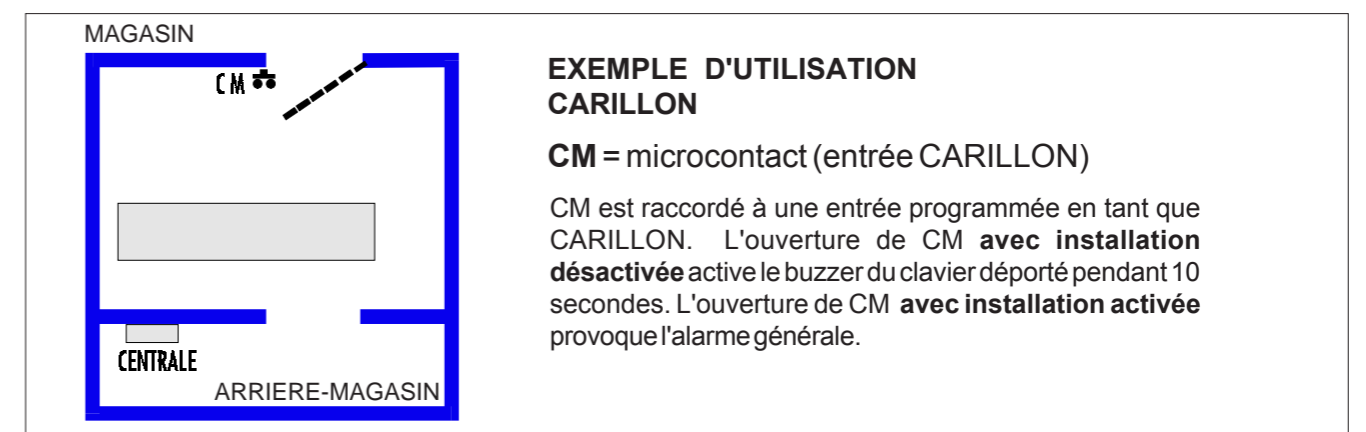

2.7 Modalité raccordement physique

Les entrées d'alarme sont toutes au positif comme double équilibrage. Le double équilibrage permet de raccorder et différencier sur la même entrée les contacts d'alarme et l'autoprotection du détecteur qui lui est raccordé.

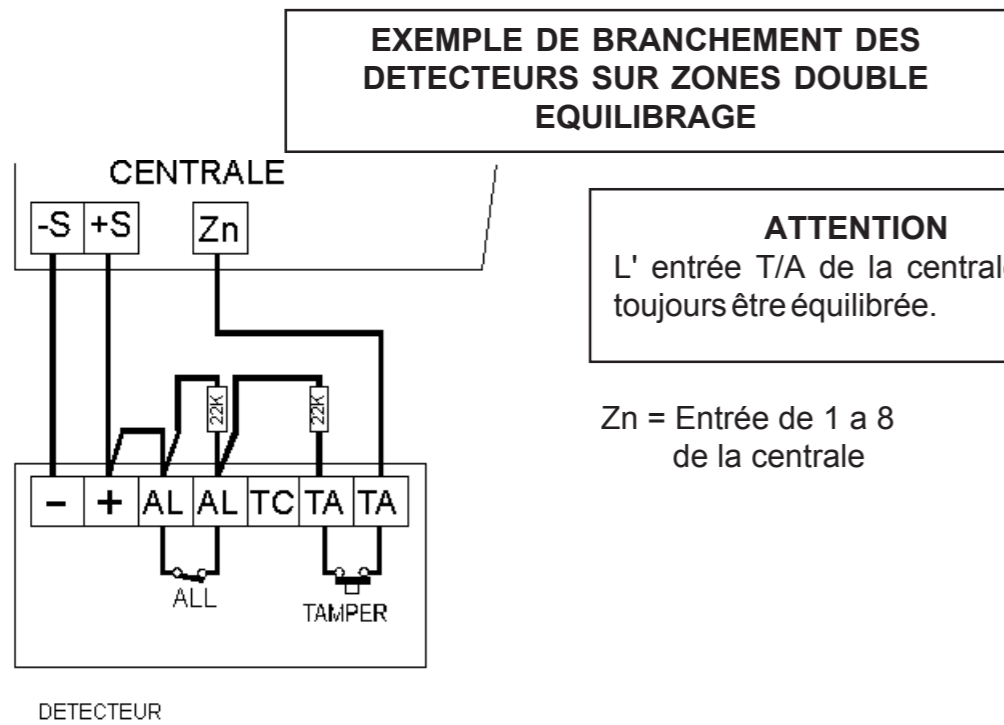

5.6 Programmation Clé Mécanique

- La procédure décrite ci-dessous permet de spécialiser la clé mécanique de manière à la faire fonctionner aussi bien par impulsions que par niveau (rapportée au négatif).
- En programmant la clé mécanique à un fonctionnement par niveau, son état de OFF sera prédominant sur la claviers, pour qu'il modifie l'état système (ON, OFF, DECOUPE) uniquement si la clé mécanique est en condition ON.

- Introduire le code installateur
- Presser 2 fois la touche **EXIT** **F** + la touche **7** pour accéder à la procédure.
- Presser la touche **7** changer l'état de la programmation
L'écran affiche la modalité de fonctionnement de l'entrée clé selon le tableau suivant.

CLAVIER LCD	MODALITE
CLE IMPULSIVE	MODE IMPULSIONNEL
CLE PAR NIVEAU	PAR NIVEAU

- Après avoir sélectionné l'option désirée, sortir avec **EXIT** **F**

ACCES PROCEDURE

COD. INST.	EXIT F	EXIT F	7
------------	---------------	---------------	----------

NOTE

AVEC UNE CLE PROGRAMMEE PAR NIVEAU ON A:
ENTREE OUVERTE = CENTRALE EN SERVICE
ENTREE FERMEE = CENTRALE A L'ARRET

5.7 Programmation Masking

La programmation MASQUAGE permet de masquer les états du système aux personnes non autorisées.

- Introduire le code installateur
- Presser 2 fois la touche **EXIT** **F** + la touche **8** pour accéder à la procédure

Les LEDs visualisent l'état en cours:
- Presser la touche **8** changer l'état de la programmation
- La touche **EXIT** **F** permet de sortir de la programmation et de rendre actif l'état choisi. En cas de sortie provoquée par l'échéance de timeout, l'état mémorisé préalablement restera inchangé.

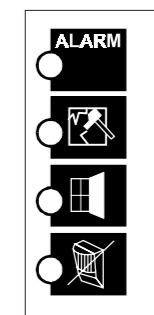

TOUTES ALLUMES:
SYSTEME NON MASQUE

TOUTES CLIGNOTANTS
SYSTEME MASQUE

5.3 Prog. Temps d'Entrée

1. Introduire le code installateur
 2. Presser 2 fois la touche **EXIT** **F** + la touche **5** pour accéder à la procédure. L'afficheur visualise en clignotant le temps d'entrée mémorisé, exprimé en dizaines de secondes.
 3. A l'aide des touches numériques, établir le temps désiré.
 4. La touche **EXIT** **F** permet de sortir de la programmation et d'appliquer la valeur choisie. Une sortie provoquée par l'échéance du timeout n'altère pas la valeur mémorisée préalablement.
- Note : le temps de sortie est égale au temps d'entrée + 10 secondes

ACCES PROCEDURE				
COD. INST.	EXIT F	EXIT F	5	

Les valeurs possibles sont les suivantes:

0 = 0 s	5 = 50 s
1 = 10 s	6 = 60 s
2 = 20 s	7 = 70 s
3 = 30 s	8 = 80 s
4 = 40 s	9 = 90 s

5.4 Prog. Temps d'Alarme intrusion

1. Introduire le code installateur
2. Presser 2 fois la touche **EXIT** **F** + la touche **2** pour accéder à la procédure. L'afficheur visualise le temps d'alarme mémorisé, exprimé en minutes.
3. A l'aide des touches numériques, établir le temps désiré.
4. La touche **EXIT** **F** permet de sortir de la programmation et d'appliquer la valeur choisie. En cas de sortie provoquée par l'échéance du timeout, la valeur préalablement mémorisée ne subira aucune modification.

ACCES PROCEDURE				
COD. INST.	EXIT F	EXIT F	2	

Les valeurs possibles sont les suivantes:

9 = 90 s	4 = 140 s
0 = 100 s	5 = 150 s
1 = 110 s	6 = 160 s
2 = 120 s	7 = 170 s
3 = 130 s	8 = 180 s

5.5 Habilitation Signalisation de Préalarme

1. Introduire le code installateur
2. Presser 2 fois la touche **EXIT** **F** + la touche **S**
3. L'état courant de la programmation est visualisé à l'écran.
 - Le **display LCD** affiche le message "PRE-ALARME OUI" s'il est habilité, et le message "PRE-ALARME NON" s'il ne l'est pas
4. En pressant la touche **S** on passe de l'état de déshabilitation à habilitation et vice-versa.
5. Presser la touche **EXIT** **F** pour sortir de la programmation

ACCES PROCEDURE				
COD. INST.	EXIT F	EXIT F	S	

Cette procédure permet d'habilitier ou de déshabiller la fonction de signalisation sonore du temps d'entrée/sortie du buzzer de la claviers.

- Si le buzzer est habilité à la signalisation, il émettra des bips sonores à intervalle de 1 seconde tout au long de la phase du temps de sortie. Pendant le temps d'entrée, la fréquence sera en revanche d'environ 2 bips par seconde.

2.8 Description clavier déporté KP100D

2.8.1 Organes de commande et de test

- Le système prévoit la gestion à l'aide d'un clavier déporté doté de display LCD KP100D. Le test des sorties peut être exécuté au niveau 2, en tapant le code utilisateur principal (master) ou installateur, s'il a été habilité auparavant. Son exécution prévoit l'activation du relais (sortie sirène interne) et de la sortie électrique U2 (sirène externe) pendant un laps de temps fixe d'environ 5 secondes; toute pression successive de la touche de test sirènes régénérera un autre cycle de 5 secondes.

Visualisent l'état des 3 secteurs dans lesquels est subdivisée l'installation d'alarme:
 ALLUME = secteur activé
 ETEINT = secteur désactivé

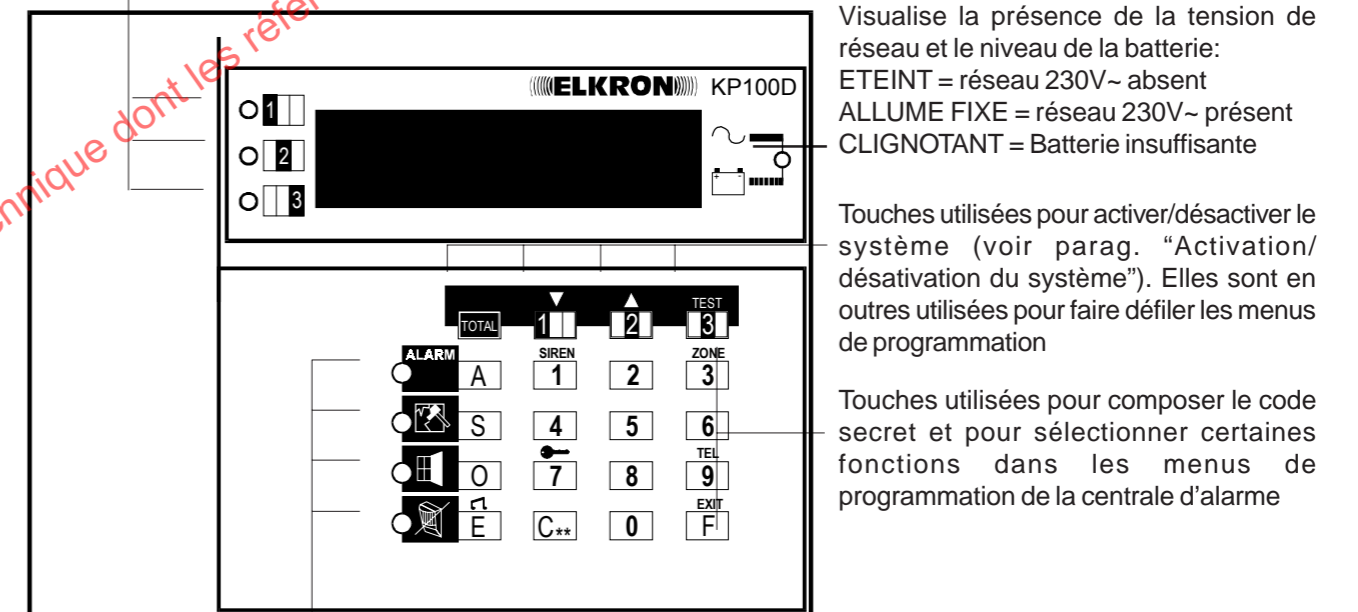

Visualise la présence de la tension de réseau et le niveau de la batterie:
 ETEINT = réseau 230V~ absent
 ALLUME FIXE = réseau 230V~ présent
 CLIGNOTANT = Batterie insuffisante

Touches utilisées pour activer/désactiver le système (voir parag. "Activation/désactivation du système"). Elles sont en outre utilisées pour faire défiler les menus de programmation

Touches utilisées pour composer le code secret et pour sélectionner certaines fonctions dans les menus de programmation de la centrale d'alarme

Ces Leds **clignotent** pour indiquer que des événements doivent être visualisés voir paragraphe "Visualisation état des entrées"

- ALARM** allumé et clignotant signale que des alarmes se sont vérifiées
- SIREN** allumé et clignotant signale que des sabotages se sont vérifiés sur un ou plusieurs éléments du système
- ZONE** allumé et clignotant signale que des entrées sont protégées (portes ou fenêtres protégées par des contacts) qui sont restées ouvertes
- TEST** allumé et clignotant signale que des détecteurs/contacts sont exclus

2.8.2 Fixation au mur

Le clavier doit être positionné à "hauteur d'homme" pour un angle de vision optimale

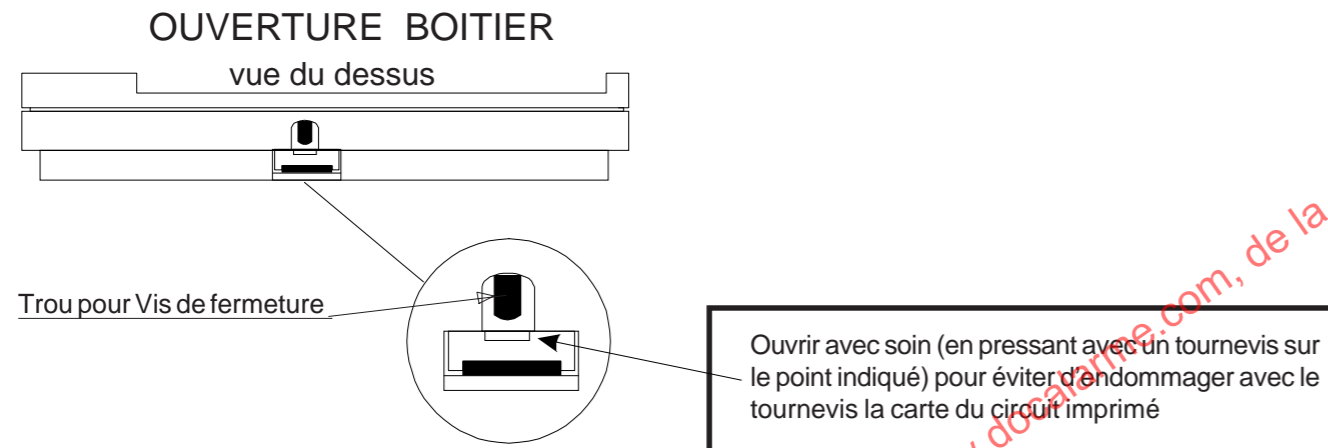
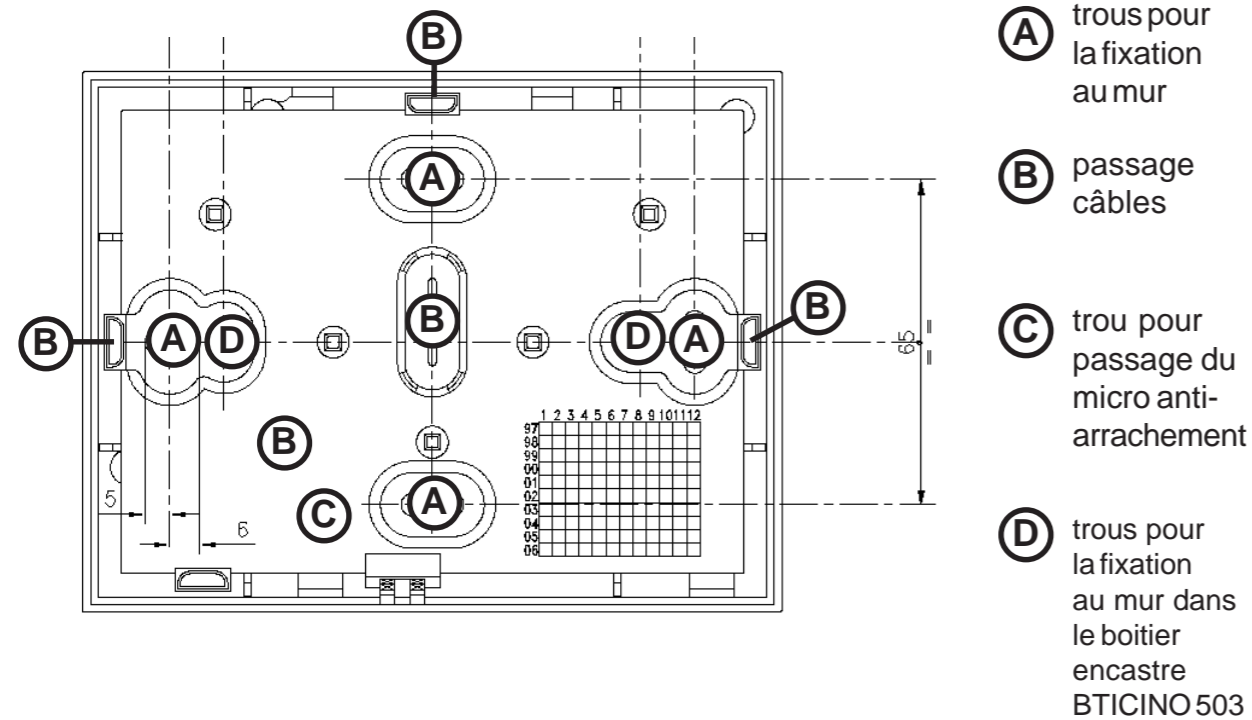

2.8.3 Installation tamper antiouverture/antiarrachement

Insérer dans le mur une cheville de 4/5mm et faire de manière à ce que la vis dépasse d'environ 4mm comme indiqué sur le dessin. S'assurer que, avec la boîte fermée, le bouton soit enforcé correctement.

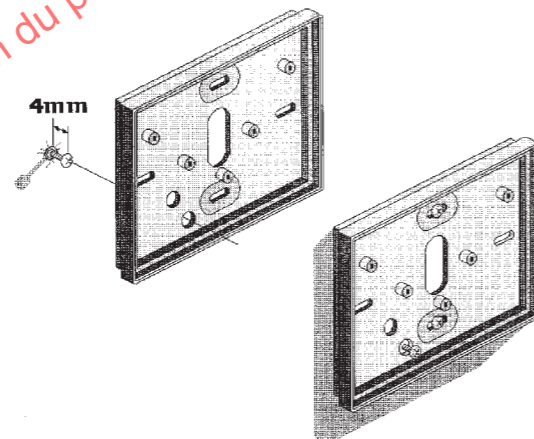

5.2 Association Zones Secteurs

ACCES PROCEDURE			
COD. INST.	EXIT F	EXIT F	6

Il est possible d'associer une zone à un ou plusieurs secteurs. Une zone qui n'est associée à aucun secteur devient par conséquent non utilisée même si l'ouverture de cette zone est néanmoins signalée par la LED



1. Introduire le code installateur
2. Presser 2 fois la touche **EXIT F** + la touche **6** : le système proposera la programmation de zone 1 de la centrale.

3. A l'aide des touches **1** (down) et **2** (up) sélectionner la zone (les zones B1, B2 ne doivent pas être considérées) désirée. Les secteurs associés à la zone considérée sont visualisés à travers l'illumination des LEDs correspondantes S1, S2, S3 (allumé= Secteur associé).

4. Pour accéder à la modification de la zone sélectionnée, presser la touche **6**

Les LEDs des secteurs associés clignotent rapidement. Pour procéder aux modifications de l'association, utiliser les touches de secteur correspondantes **1**, **2**, **3**.

5. Presser **6** pour retourner au point 2.

6. La touche **EXIT F** permet de sortir de la procédure et de sauvegarder les sélections opérées.

L'afficheur LCD, visualise le message "ASSOCIER ZONE: xx" où "xx" correspond à l'entrée considérée.

- 1**
- 2** allumé= Secteur associé
- 3**

5. FONCTIONS INSTALLATEUR

Entretien système

En introduisant le code installateur (après l'avoir habilité), on dispose d'un laps de temps de 1 min. pour ouvrir la centrale sans provoquer l'activation des alarmes sur les sorties correspondantes. Dans ce cas, l'alarme de violation sera uniquement mémorisée. A l'échéance du timeout de 1 min., l'alarme 24h deviendra pleinement active avec ouverture successive de l'autoprotection.

5.1 Programmation Entrées

1. Introduire le code installateur

2. Appuyer 2 fois sur la touche **EXIT** + sur touche **ZONE 3** : la programmation de la zone 1 est affichée.

3. Pour choisir et afficher la zone (les zones B1, B2 ne doivent pas être considérées) qu'il faut programmer, appuyer sur les touches **1** ou **2** pour se déplacer vers l'avant ou vers l'arrière.

Le clavier LCD affiche le message:
 ZONE: XX VOL.
 xx = numéro zone en question
 VOL = programmation en cours.

4. Après avoir choisi la zone, appuyer sur la touche **ZONE 3** pour modifier la programmation en cours.

PROGRAMMATION ATTRIBUTION ENTREES INTRUSION

- ALARM A** led allumée = entrée retardée
led éteinte = entrée instantanée
- S** led allumée = fonction DERNIERE SORTIE habilitée
- O** led allumée = fonction CARILLON habilitée

Pour habiliter la fonction presser la touche correspondante
 La fonction DERNIERE SORTIE peut être habilitée seulement si l'entrée est retardée.

5. Après avoir choisi la programmation, appuyer sur **ZONE 3** pour confirmer le choix.

6. En sortant de la procédure avec la touche **EXIT**, toutes les modifications apportées seront sauvegardées. Une sortie par timeout ne change pas les données.

ACCES PROCEDURE			
COD. INST.	EXIT F	EXIT F	ZONE 3

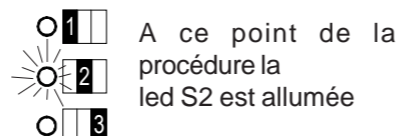

Si l'on se trouve à n'importe quel niveau de la programmation entrées, la pression de la touche TOTAL permet de revenir à l'entrée 1.

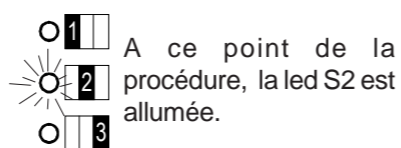
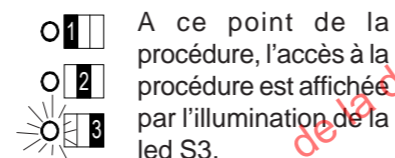

2.8.4 Programmation

Trimmer pour le réglage du contraste de l'écran du clavier KP100D

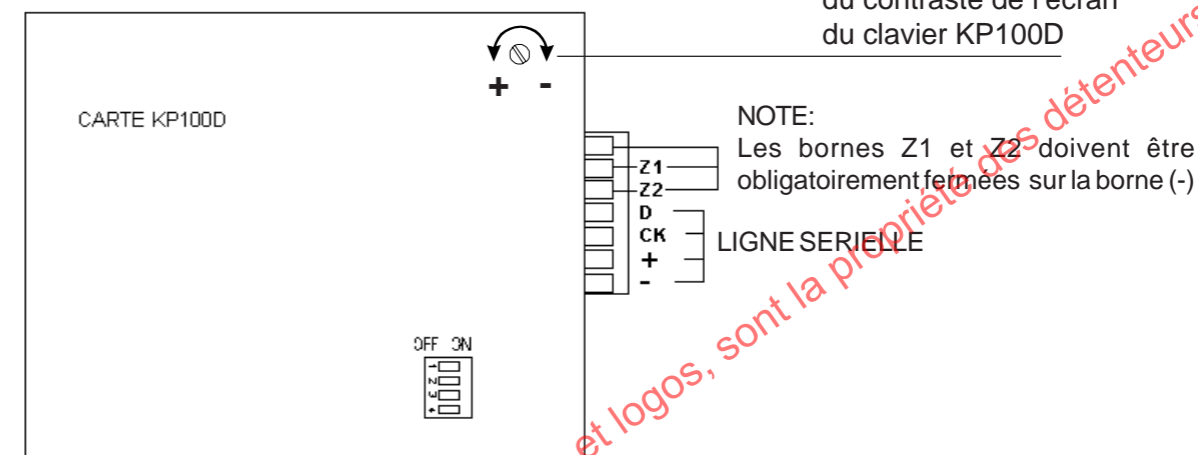

CLAVIER 1

CLAVIER 3

CLAVIER 2

CLAVIER 4

ATTENTION

- NE PAS MODIFIER LA POSITION DU DIP-SWITCH N.4
- LE DIP-SWITCH N.3 DOIT TOUJOURS ETRE SUR ON

IMPORTANT

Tenir compte de la consommation des claviers dans le calcul général de l'absorption de l'installation pour permettre l'autonomie appropriée de la batterie utilisée.

2.8.5 Connexion clavier déporté

- Dans le cas d'une perte de dialogue avec le clavier déporté branché sur le bus la centrale génère une alarme de sabotage qui sera présente à chaque mise en service totale ou partielle du système (par conséquent il y aura une alarme de sabotage à chaque mise en service).

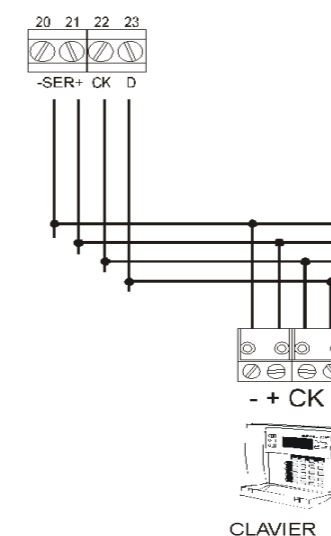

3. UTILISATION DU SYSTEME

3.1 Paramètres d'usine

Pour ramener la centrale aux paramètres d'usine, il faut:

1. Mettre hors service la centrale (OFF)
2. Placer le dip-switch n.1 (DEF) sur ON
3. Court-circuiter pendant un moment les contacts du PIN-STRIP **RST** et attendre l'émission d'un double bip de confirmation du buzzer.
4. Remettre le dip-switch n.1 sur OFF

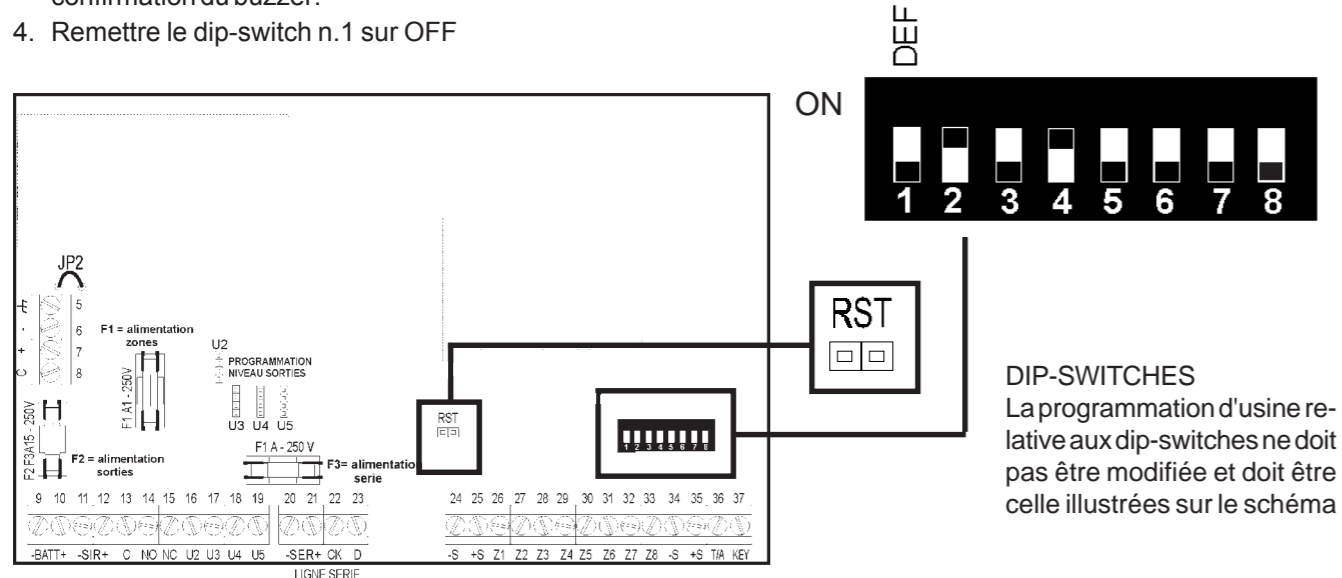

ATTENTION!

1. En ramenant la centrale aux paramètres d'usine, on sauvegarde la date/heure.
2. Après avoir procédé à l'opération de remise à l'état initial (reset), la centrale se met automatiquement en condition ON (mise en marche totale). Pour procéder à la mise à l'arrêt, il suffit d'introduire le code d'usine UTILISATEUR PRINCIPAL : 1-11111 ou installateur : 3-33333.

3.1.1 Paramètres d'usine: codes d'accès

N°	NOM	Code	Secteurs associés	Autorisation
1	MASTER	111111	1-2-3	OUI
2	UTILISATEUR 2	2 22222	1-2-3	NON
3	INSTALLATEUR	3 33333	1-2-3	OUI

3.1.2 Paramètres d'usine: entrées de la centrale

FONCTIONENTREE	Z1	Z2	Z3	Z4	Z5	Z6	Z7	Z8
Intrusion Instantanée	○	●	●	●	●	●	●	●
Intrusion Retardée	●	○	○	○	○	○	○	○
Intrusion Carillon	○	○	○	○	○	○	○	○
Intrusion Dernière sortie	○	○	○	○	○	○	○	○

COMMENT LIRE LE TABLEAU

Le symbole ● indique la programmation d'usine de l'entrée.

Le symbole ○ indique que l'entrée peut être programmée.

4.5 Test du système

- Introduire le code d'accès (MASTER ou INSTALLATEUR)
- Appuyer sur la touche **F** + la touche **TEST 3**. Toutes les leds et les segments de l'écran s'allument. On déclenche un timeout de 30s pendant lesquelles on effectue le test du système.
- La pression de la touche **ZONE 3** permet d'accéder à la procédure de test entrées. Les mémoires d'alarmes s'éteignent et déclenchent un timeout de 10min. dont l'échéance provoquera la sortie automatique du test.
- Après l'introduction de la procédure de test entrées, il est possible de vérifier l'efficacité des détecteurs en les soumettant au WALK-TEST (mode essais). L'écran affichera le numéro de l'entrée au moment de l'alarme, tandis que le buzzer émettra un son de 5 sec.
- L'ouverture d'entrées exclues est affichée à l'écran mais elle ne provoque pas l'émission de son du buzzer. Ceci signifie qu'une entrée exclue est uniquement mémorisée mais ne déclenche aucune alarme.
- Presser la touche **EXIT F** pour sortir de la procédure ; la procédure d'affichage des alarmes mémorisées (touche **A** + **1**) ou l'affichage de l'historique des événements permettent de consulter les entrées testées et qui fonctionnent bien.
- Une pression de la touche **SIREN 1** permet d'accéder au test des sorties d'alarme et de vérifier tous les actionneurs d'alarme pendant 5sec. Pour arrêter l'alarme, appuyer à nouveau sur **SIREN 1** ou **EXIT F**.

Note : la période de test est signalée sur le clavier au moyen des indications et du clignotement des leds des secteurs.

ACCES PROCEDURE

COD. UT.1/3	EXIT F	TEST 3	
-------------	--------	--------	--

NOTE

Dans la procédure de TEST les programmations "ENTREE EXCLUES" sont maintenues; c'est-à-dire que les sorties ne sont pas activées par des alarmes générées par des entrées exclues.

NOTE

Les événements de test sont mémorisés aussi dans l'historique événements

4.4 Horloge – Clavier LCD

4.4.1 Affichage date/heure

- Presser la touche **C**** suivie de la touche **8**
- L'afficheur indique la date et l'heure dans le format : " jj mm aa hh-mm " à la place du message programmé en usine " ((ELKRON MP 110)) ".
- Pour rétablir le message programmé en usine à la place de l'heure, presser en séquence **C**** puis **0**.

4.4.2 Modifier heure/minutes

- Introduire le code Utilisateur principal ou Installateur
- Presser en séquence **F** et **8**
- L'afficheur indique : " Prog. Heure hh : mm "
- Taper une valeur entre 00 et 23 (2 chiffres obligatoires) pour les heures
- Taper une valeur entre 00 et 59 (2 chiffres obligatoires) pour les minutes
- Pour confirmer et enregistrer l'heure introduite, presser la touche **F**

- Avant d'enregistrer l'heure sélectionnée, un contrôle est effectué sur les données saisies. En cas d'incohérence un bip d'erreur est émis et on revient au point 3. Si les données sont correctes, on enregistre la nouvelle heure et un bip de confirmation OK signale que l'opération a obtenu un résultat positif. En cas de sortie due à l'échéance du timeout, la modification ne sera pas sauvegardée.

4.4.3 Modifier date

- Introduire le code Utilisateur principal ou Installateur
- Presser en séquence **F** et **5**
- L'afficheur indique : PRG DATE jj-mm-aa
- A l'aide des touches numériques introduire le jour du mois souhaité (2 chiffres entre 0 et 31)
- Introduire une valeur entre 01 et 12 (2 chiffres) correspondant au mois souhaité
- Introduire une valeur entre 00 et 99 (2 chiffres) correspondant à l'année souhaité
- Pour confirmer et mémoriser la date introduite, presser la touche **F**

- Le système n'effectue pas de contrôle sur la cohérence des données saisies, cependant l'opérateur doit vérifier l'exactitude des données jour/mois programmées avant de confirmer. En sortant par échéance du timeout, la modification n'est pas sauvegardée.

3.1.3 Association entrées - secteurs

FONCTIONENTREE	Z01	Z02	Z03	Z04	Z05	Z06	Z07	Z08
Associé au secteur 1	●	●	○	○	○	○	●	●
Associé au secteur 2	○	○	●	●	○	○	●	●
Associé au secteur 3	○	○	○	○	●	●	●	●

3.1.4 Paramètres d'usine: différents paramètres

	PARAMETRE D'USINE	PROGRAMMABILITE
TEMPS D'ENTREE	0 sec.	de 0 à 90 sec
TEMPS DE SORTIE	T. Entree + 10 sec.	Non programmable
TEMPS D'ALARME	110 sec.	de 90 sec. à 180 sec.
BUZZER PREALARME	Habilité	Habilité / Déshabilité
MASQUAGE	Déshabilité	Habilité / Déshabilité
CLE MECANIQUE	Mode impulsionnel	Par niveau ou mode impulsionnel

3.1.5 Paramètres d'usine: SORTIES

CONFIG.SORTIES	SORTIES EN CENTRALE				
	U01	U02	U03	U04	U05
Alarme intrusion / sabot.	●				
Alarme sirène extérieure		●			
Signalisation BRS			●		
C.E. pour alarme intr /sab.				●	
C.E. pour mise en service					●

COMMENT LIRE LE TABLEAU

Le symbole ● indique la programmation d'usine de la sortie.

Le "blanc" indique que la sortie ne peut pas être programmée.

3.1.6 Sorties Unité Centrale

L'unité centrale dispose d'une sortie à relais avec échange libre 1A et de quatre sorties d'indication électriques dédiées pour des fonctions spécifiques.

Les programmations d'usine des sorties électriques dans la configuration NF prévoient :
 Sortie 1 à relais: sirène interne SI pour indication vol et sabotage (protection automatique 24h)
 Sortie 2: commande pour sirène externe autoalimentée avec sécurité positive
 Sortie 3: commande pour BRS
 Sortie 4: commande pour C.E. pour indication "alarme" avec sécurité positive
 Sortie 5: commande pour C.E. pour indication "mise en service" (état système)

La sortie électrique U2 (sirène externe) fournit une tension de 12V avec un courant maximum de 100mA. Elle est activée seulement quand l'unité centrale se trouve dans l'état "en service".

Les sorties électriques d'indication U3 (BRS), U4 (all pour C.E.), U5 (Etat système x C.E.) de la centrale fournissent une tension de 12V avec un courant maximum de 10 mA. Au cas où il soit nécessaire de piloter des dispositifs de puissance, il faut effectuer une interface avec la sortie avec un relais dont la résistance de la bobine soit égale ou supérieure à 700 Ohm. Monter en parallèle à la bobine une diode d'extinction étincelles (exemple 1N4001, 1N4002, etc ...) avec la cathode tournée vers le positif d'alimentation de la bobine.

Il est interdit d'installer à l'intérieur du caisson de la centrale des relais ou des télerupteurs qui pilotent des circuits à tension de réseau 230V~. Ceux-ci devront éventuellement être positionnés à l'extérieur, dans des protections spéciales en mesure de satisfaire les conditions requises par les normes en vigueur.

3.2 Codes d'accès

- Ils sont composés de 6 chiffres: le premier chiffre (fixe) désigne l'opérateur, les cinq autres constituent véritablement le code qui pourra être modifié au choix par l'opérateur. Codes d'usine (default):

	CODE D'USINE	PROGRAMMABILITE
CODE 1 (MASTER)	1 11111	1 nnnnn (n=0/9)
CODE 2 (UTILISATEUR 2)	2 22222	2 nnnnn (n=0/9)
CODE 3 (INSTALLATEUR)	3 33333	3 nnnnn (n=0/9)

- Si un code correct et habilité est introduit, le buzzer émet un double signal sonore. Dans le cas contraire, il émettra un signal prolongé en signe d'erreur. Le code utilisateur principal est toujours habilité; il est en revanche nécessaire d'habilitier les autres codes.
- Les codes 1, 2, 3 sont associés aux trois secteurs et l'association n'est pas modifiable.
- Par défaut le code installateur est autorisé et reste tel jusqu'à la première mise en service (au moyen d'un clavier avec un code utilisateur)
- En service, chaque procédure d'affichage-inclusion-exclusion déclenche un time out d'une minute (qui est remis à zéro à chaque pression de touche). Si le time out arrive à échéance, on sort

3.2.1 Niveau d'accès des codes

- Le tableau ci-dessous indique les opérations que chaque utilisateur peut effectuer.

1 MASTER
2 UTILISATEUR 2
3 INSTALLATEUR

X = code autorisé à l'opération

1	2	3	<--- Numéro utilisateur
x	x	x	Affichage alarmes mémorisées
x	x	x	Affichage sabotages mémorisés
x	x	x	Affichage entrées ouvertes
x	x	x	Affichage horloge
x	x	x	Changement code d'accès
x	x	x	Mise en service/ mise hors service
x	x	x	Mise en service rapide (code abrégé)
x		x	Exclusion/Inclusion zone
x		x	Walk test
x		x	Modification horloge
x			Habilitation codes d'accès
		x	Modification paramètres du système
		x	Programmation entrées
		x	Association entrées/secteurs
		x	Temps d'entrées
		x	Temps d'alarme
		x	Masquage on/off
x		x	Lecture fichier historique
		x	Effacement fichier historique
		x	Buzzer préalarme on/off
		x	Modalité clé mécanique

CLAVIER KP100D visualisation chiffres

Sur les claviers LCD, la pression de chaque touche provoquera la visualisation d'une astérisque.

Ces opérations n'ont pas besoin de l'introduction d'un code

Ces opérations ont besoin de l'introduction du propre code

Ces opérations ont besoin de l'introduction du propre code suivi de la touche F

Ces opérations ont besoin de l'introduction du propre code suivi d'une double pression de la touche F

4.3 Activation/Désactivation du système par clavier

4.3.1 Activation/désactivation totale ou partielle par clavier

- Introduire le code et presser une des 4 touches suivantes:

TOTAL on active/désactive tous les secteurs de compétence du code introduit (s'ils sont tous sur OFF, ils seront tous placés sur ON; s'il y en a au moins un sur ON, ils seront tous placés sur OFF). Les leds correspondantes aux secteurs clignoteront puis elles s'allumeront de manière fixe

- **1** pour la mise en marche partielle Secteur 1 (s'il est associé au code introduit) – la led **1** clignote, après 4 secondes elle s'allume en permanence.

- **2** pour la mise en marche partielle Secteur 2 (s'il est associé au code introduit) – la led **2** clignote, après 4 secondes elle s'allume en permanence.

- **3** pour la mise en marche partielle Secteur 3 (s'il est associé au code introduit) – la led **3** clignote, après 4 secondes elle s'allume en permanence.

- On dispose d'environ 5 sec. (clignotement des leds) pour corriger le type de mise en marche. A l'échéance de ce temps les leds s'allument en permanence et les secteurs sont activés.

- Après avoir choisi la configuration des secteurs, il est possible de confirmer la mise en marche en pressant le touche **A** sans attendre l'échéance du timeout.

- En pressant la touche **EXIT** pendant la mise à l'arrêt, on quitte l'opération sans changer l'état du système.

Note : le signal acoustique intermittent du buzzer indique le temps de retard sortie/entrée.

4.3.2 Tentative d'introduction d'un code erroné

- En cas d'introduction d'un code erroné pendant 4 fois consécutives, le système affiche un sabotage sur les claviers et sur les lecteurs. A la cinquième introduction consécutive d'un code erroné, le système déclenche une alarme sabotage.

DEFINITION DE SYSTEM ON/OFF
Le système est considéré "en marche" si au moins un des secteurs est actif. Il est considéré "HORS SERVICE" seul si tous les secteurs sont désactivés.

4. FONCTIONS UTILISATEUR

4.1 Changement du code

Chaque opérateur peut changer son code en suivant les étapes de la procédure décrite ci-dessous:

1. Introduire le code d'accès. Si le code est correct, il sera confirmé par un double bip émis par le buzzer ou dans le cas contraire, par l'émission d'un bip d'erreur.
2. Appuyer sur la touche **C****. L'écran affiche le message "TAPER NOUV.CODE".
3. Introduire le nouveau code. L'écran LCD affiche le message: "RETAPER LE CODE" qui indique qu'il faut introduire à nouveau le code pour vérification.
4. Réintroduire une seconde fois le nouveau code. Si le code réintroduit correspond à celui introduit la première fois, il sera définitivement adopté et confirmé par un double bip de confirmation du buzzer; dans le cas contraire, un signal d'erreur sera émis et provoquera la sortie de la procédure

Exemple
L'utilisateur principal veut changer le code d'usine 1-11111. Introduire sur le clavier la séquence 111111 et presser la touche **C****. Introduire le nouveau code, par exemple 165744. A ce point introduire à nouveau les chiffres 165744. Le buzzer devrait émettre un double bip de façon à indiquer que le nouveau code est accepté.

Note: le premier chiffre du code doit nécessairement identifier l'utilisateur:
1 pour le code MASTER
2 pour l'utilisateur 2
3 pour l'installateur

4.2 Autoriser/interdire les codes utilisateur 2, installateur

1. Introduire le code utilisateur 1.
2. Appuyer sur la touche **F** suivie de la touche **C****. L'afficheur visualise le message: HABILIT. CODES. A ce stade il est possible de mettre en service/hors service le code installateur et le code utilisateur 2. Ces 2 codes sont associés à 2 leds présentes sur le clavier:

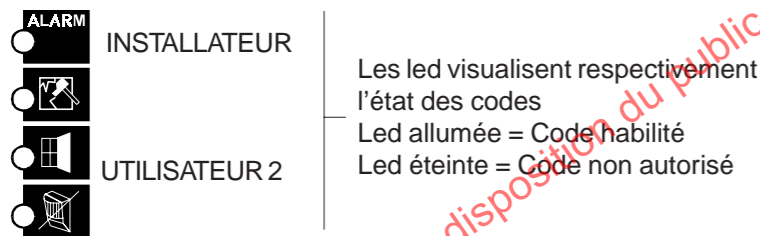

3. Appuyer la touche à côté de la led pour mettre en service/hors-service le code correspondant
4. Appuyer sur la touche **F** pour sortir de la procédure

ACCES PROCEDURE			
COD. UT.1	EXIT F	C**	

CODE INSTALLATEUR
Le code installateur, s'il est habilité, reste inchangé jusqu'à la première introduction d'un code utilisateur suivi d'une activation partielle ou totale ou encore jusqu'au moment où il reconnaîtra une clé. Tant que l'installateur est habilité, il peut mettre en service ou hors service.

3.3 Visualisation état des entrées

PROCEDURES ACCESSIBLES A TOUS LES UTILISATEURS SANS AIDE D'UN CODE

3.3.1 Visualis. alarmes mémorisées

- Une ou plusieurs alarmes mémorisées sont indiquées par le clignotement de la led **ALARM**. Une pression sur la touche **A** visualisera à l'écran le numéro de la première entrée mémorisée.
- L'afficheur indique le message: "Alarme Zone nn" (nn correspond au numéro du détecteur, voir tableau à côté)
- Pour visualiser les autres entrées, presser à plusieurs reprises la touche **1**. Si la touche **TOTAL** est actionnée pendant la visualisation, l'écran affichera à nouveau la première entrée de la liste. A la fin de la liste, l'écran affiche "FIN DES DONNEES".
- En appuyant sur la touche **A** en absence d'alarmes l'écran affiche le message "ABSENCE DE DONNEES".

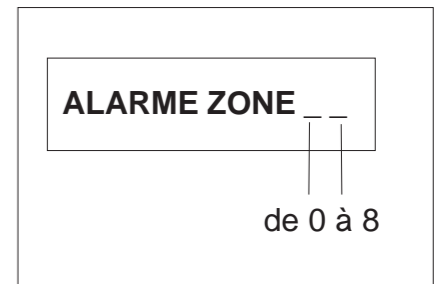

3.3.2 Visualisation sabotages mémorisés

- Un ou plusieurs sabotages mémorisés sont indiqués par le clignotement de la led **TAMPER**. Pour avoir accès à la visualisation, il suffit de presser la touche **S**.
- L'afficheur indique le message: "Alarme Zone nn" (nn correspond au numéro du détecteur, voir tableau à côté)
 - En cas de sabotage de la ligne bus l'écran affichera "SABOT.LIGNE PERIF."

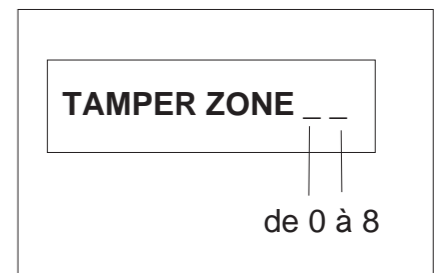

3.3.3 Visualisation entrées ouvertes



- Une ou plusieurs entrées ouvertes sont signalées par le clignotement de la led **ENTREE**. Pour avoir accès à la visualisation, appuyer sur la touche **O**. La modalité de visualisation est identique à celle décrite préalablement pour les alarmes mémorisées.

3.3.4 Visualisation entrées exclues





Une ou plusieurs entrées exclues sont signalées par le clignotement du

led . Pour avoir accès à la visualisation, voir par. 3.6

3.3.5 Visualisation release software







- Appuyer sur la touche  puis sur . L'afficheur indique le type de centrale et la version software relative : MP 110 NF Vx.xx
- En appuyant sur la touche  il est possible de connaître la release SW du clavier déporté liée au système: clavier 1 Vxx
- Cette procédure se termine par timeout ou après la visualisation des données de la dernière périphérique du système.

3.3.6 Choix du message de base sur l'afficheur LCD.

- Logo ELKRON : appuyer sur la touche  puis sur 
- Date/heure : appuyer sur la touche  puis sur 

3.4 Inclusion/exclusion entrées









3.4.1 Exclusion entrées actives

1. Introduire le code MASTER ou INSTALLATEUR. Presser 
2. L'écran LCD affiche le message "EXCLUSION Z. nn" (nn = numéro zone) pour proposer la première entrée disponible à l'exclusion.
3. A l'aide de la touche  on sélectionne les autres entrées exclues en faisant avancer la liste. A l'aide de la touche  on sélectionne les entrées en consultant la liste en arrière. A l'aide de la touche  on revient au début de la liste.
4. Pour l'exclusion de l'entrée, presser la touche . Le clavier LCD affiche le message: "ZONE nn EXCLUE".
5. Presser la touche  pour sortir de la programmation.

NOTE:

Nous vous informons qu'une entrée exclue est active sur toutes les fonctions prévues (entrée ouverte, mémorisations, pré-alarme, etc.) à l'exception de la mise en marche de la sortie d'alarme préposée à servir l'alarme et à l'envoi de l'événement au la sortie pour le C.E. Dans le fichier historique on effectue l'enregistrement des entrées exclues ou incluses et de l'opérateur qui effectue l'opération.

3.4.2 Inclusion entrées exclues

1. Introduire le code MASTER ou INSTALLATEUR. Presser  
 2. L'afficheur LCD indique l'inclusion de la première entrée exclue par le message "INCLUSION E. nn" (nn= numéro entrée).
 3. A l'aide de la touche  on sélectionne les autres entrées exclues en faisant avancer la liste. A l'aide de la touche  on sélectionne les entrées en consultant la liste en arrière. A l'aide de la touche  on revient au début de la liste.
 4. Pour procéder à l'inclusion de l'entrée en examen, presser  
 5. Le clavier LCD visualise le message: "ZONE nn INCLUDE". Pour sélectionner l'entrée suivante, presser la touche  ou 
- S'il n'y a pas d'entrées exclues:
l'écran LCD affiche le message: "Z TOUTES INCLUES"